



Seguí moviéndote

Ford Argentina S.C.A.  
División Asistencia al Cliente  
Sección Publicaciones Técnicas  
Industria Argentina



Manual del Propietario  
**NUEVA TRANSIT**

Seguí moviéndote 



**Visite nuestro sitio**

*en Argentina*

**[www.ford.com.ar](http://www.ford.com.ar)**

**E-mail: [cacford@ford.com](mailto:cacford@ford.com)**

**Tel.: 0800-888-3673**

*en Chile*

**[www.ford.cl](http://www.ford.cl)**

**E-mail: [acfordcl@ford.com](mailto:acfordcl@ford.com)**

**Tel.: 800-470-408**

Las ilustraciones, información técnica, los datos y descripciones contenidos en esta publicación estaban aprobados en el momento de su impresión. Ford Argentina S.C.A. se reserva el derecho de cambiar modelos, equipamiento y especificaciones o de realizar modificaciones o cambios necesarios para mejorar su producto sin incurrir por ello en ninguna obligación.

Queda prohibida la reproducción total o parcial de esta publicación, así como su almacenaje o transmisión por cualquier sistema - electrónico, mecánico, fotocopiado, grabación, traducción, resumen o ampliación sin previa autorización expresa por escrito de Ford Argentina S.C.A. Lo mismo es válido para partes de este Manual y su utilización en otras publicaciones.

Ford Argentina S.C.A. no contrae responsabilidad alguna por las imprecisiones u omisiones que puedan aparecer en esta publicación, a pesar de haber tomado todas las medidas necesarias para que resulte lo más completa y fiable posible.

En este manual se describen los opcionales y niveles de equipamiento disponibles para toda la gama de modelos de este vehículo. Para su vehículo se aplican las descripciones del equipamiento instalado según la versión adquirida.

Importante: Las piezas y accesorios originales de Ford, lo mismo que los de Motorcraft, han sido especialmente diseñados para los vehículos Ford, y son, en cualquier caso, los más adecuados para su vehículo.

Nos permitimos señalar que las piezas y accesorios que no son provistos por Ford Argentina S.C.A. no han sido examinados ni aprobados; por eso, y a pesar del continuo control de productos del mercado, no podemos certificar la idoneidad ni la seguridad del uso de dichos productos, bien sea que ya estén instalados o hayan de instalarse.

Ford Argentina S.C.A. no acepta responsabilidad alguna por los daños causados por el empleo de piezas y accesorios que no sean de Ford, lo que producirá la caducidad automática de la garantía del vehículo.

Las imágenes del vehículo de las tapas de este manual no son contractuales.

Impreso en Argentina.

Editado por Ford Argentina S.C.A.  
División de Asistencia al Cliente  
Publicaciones Técnicas.

## Lo que debe saber antes de conducir el vehículo

<b>Introducción</b>	<b>7</b>
<b>Guía rápida</b>	<b>8</b>
<b>Protección de los ocupantes</b>	<b>13</b>
<b>Llaves y mandos a distancia</b>	<b>18</b>
<b>Sistema de bloqueo</b>	<b>19</b>
<b>Inmovilizador electrónico</b>	<b>24</b>
<b>Alarma</b>	<b>25</b>
<b>Volante</b>	<b>27</b>
<b>Limpiaparabrisas y lavaparabrisas</b>	<b>29</b>
<b>Iluminación</b>	<b>33</b>
<b>Ventanillas y retrovisores</b>	<b>46</b>
<b>Tablero de instrumentos</b>	<b>48</b>
<b>Pantallas informativas</b>	<b>55</b>
<b>Climatización</b>	<b>62</b>

## Contenido

Asientos	66
----------	----

Elementos auxiliares	71
----------------------	----

### Puesta en marcha y conducción

Arranque del motor	75
--------------------	----

Combustible	79
-------------	----

Caja de velocidades	82
---------------------	----

Frenos	83
--------	----

Control de estabilidad	84
------------------------	----

Control de tracción	86
---------------------	----

Control de velocidad	87
----------------------	----

Limitador de velocidad automático (ASL)	89
---	----

Transporte de carga	90
---------------------	----

Remolque	93
----------	----

Recomendaciones para la conducción	94
------------------------------------	----

## Información y datos importantes

<b>Fusibles</b>	<b>95</b>
<b>Remolque del vehículo</b>	<b>105</b>
<b>Mantenimiento</b>	<b>106</b>
<b>Cuidados del vehículo</b>	<b>117</b>
<b>Batería del vehículo</b>	<b>119</b>
<b>Seguridad infantil</b>	<b>121</b>
<b>Neumáticos</b>	<b>127</b>
<b>Identificación del vehículo</b>	<b>138</b>
<b>Especificaciones técnicas</b>	<b>139</b>
<b>Indice</b>	<b>150</b>
<b>Información para la estación de servicio</b>	<b>153</b>



# Introducción

## ACERCA DE ESTE MANUAL

Gracias por elegir un Ford. Le recomendamos que se tome algún tiempo para leerse este manual y así poder conocer su vehículo. Cuanto más sepa sobre él, mayor será la seguridad y el placer de conducción.



Conduzca siempre con precaución y la debida atención al usar y accionar los mandos y las funciones de su vehículo.

**Nota:** En este manual se describen características y opciones disponibles en toda la gama, en algunos casos incluso antes de que estén disponibles. También es posible que describa opciones que no estén disponibles en su vehículo.

**Nota:** Conduzca y utilice siempre su vehículo siguiendo todas las leyes y normativas correspondientes.

**Nota:** Cuando vaya a vender su vehículo, entregue este manual al nuevo propietario. Es parte integrante del vehículo.

## GLOSARIO DE SÍMBOLOS

### Símbolos incluidos en este manual



No seguir las instrucciones indicadas por estos símbolos de aviso podría poner en peligro de muerte o lesiones graves a usted mismo u otros.



Asimismo se corre el riesgo de causar daños en el vehículo si no se siguen las instrucciones indicadas por estos símbolos de aviso.



Símbolos de aviso en su vehículo

Cuando vea estos símbolos, lea y siga las instrucciones correspondientes en este manual antes de tocar o intentar llevar a cabo ajustes de cualquier clase.

## PIEZAS Y ACCESORIOS

Las piezas y los accesorios originales de Ford han sido especialmente diseñados para su vehículo. A no ser que lo indiquemos explícitamente, no hemos probado las piezas y los accesorios que no son de Ford, por lo que no garantizamos que sean adecuados para su vehículo. Recomendamos que pida consejo a su Concesionario Ford sobre las piezas y los accesorios adecuados para su vehículo.

## GUÍA RÁPIDA

Visión de conjunto del tablero de mandos - vehículos con volante a la izquierda

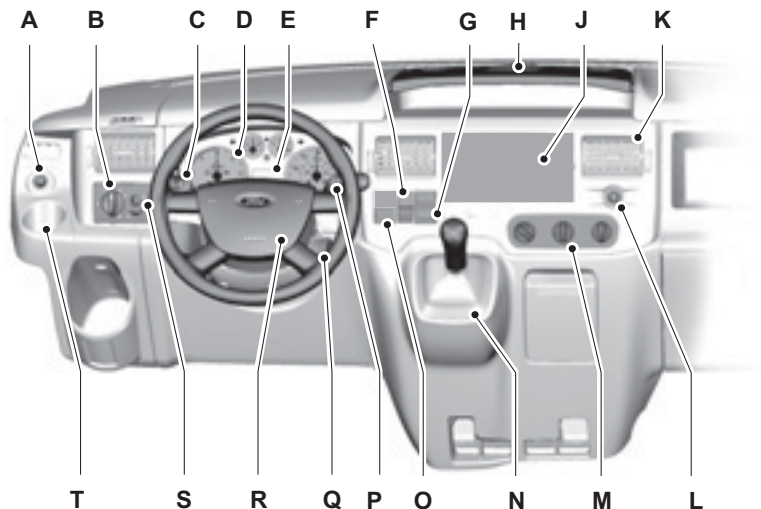

A Interruptor de los retrovisores exteriores eléctricos. Véase **Retrovisores exteriores eléctricos**.

B Control de la iluminación. Véase **Control de la iluminación**.

C Palanca multifuncional. Véase **Intermitentes**. Véase **Control de la iluminación**.

D Cuadro de instrumentos. Véase **Indicadores**.

E Reloj.

F Interruptor de las luces de emergencia. Véase **Luces de emergencia**.

G Interruptor de la luneta trasera térmica. Interruptor de los retrovisores exteriores térmicos Véase **Ventanillas y retrovisores térmicos**.

H Bandeja con posavasos. Véase **Posavasos**.

J Unidad de audio. Véase **el manual correspondiente**.

K Aireadores. Véase **Aireadores**.

L Encendedor. Véase **Encendedor**.

M Mandos de climatización. Véase **Climatización**.

## Guía rápida

- N Palanca de cambios. Véase **Caja de cambios manual**.
- O Interruptor del control de estabilidad (ESP). Véase **Control de estabilidad**.
- P Palanca del limpiavientos. Véase **Limpiavientos y lavavientos**.
- Q Interruptor de encendido.
- R Bocina.
- S Mando de nivelación de los faros. Véase **Nivelación de los faros**.
- T Posavasos. Véase **Posavasos**.

## Pantallas informativas

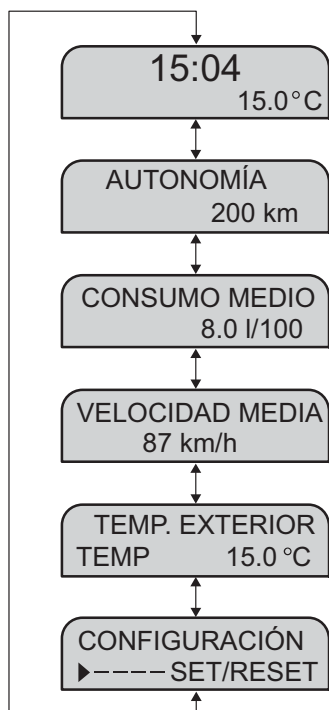

Desplácese por el menú con el mando giratorio.



Pulse el botón SET y RESET (ajustar y reajustar) para seleccionar un menú secundario o el elemento que desee ajustar. Véase **Pantallas informativas**.

## Luces de aviso y de control



Luz de aviso de desgaste de las pastillas de freno



Luz de aviso del sistema de frenos



Indicador del programador de velocidad



Luz de control de mensaje.



Luz de aviso de control de tracción y estabilidad (ESP)



Luz de control de intervalos de revisión (vehículos con motor Diesel)



Indicador de cambio



Luz de control del separador de agua (vehículos con motor Diesel)

Véase **Luces de aviso y de control**.

## Bloqueo y desbloqueo

### Puertas traseras

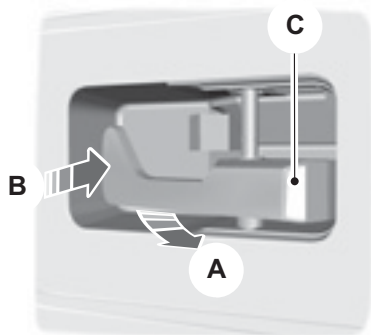

- A Desbloqueo o apertura
- B Bloqueo
- C Marca blanca visible, puerta bloqueada

### Puerta corrediza

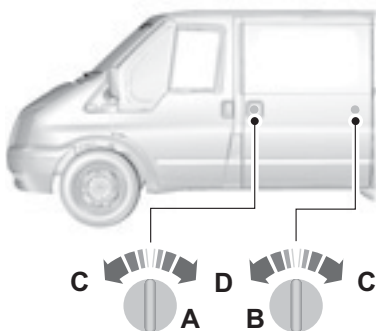

- A Furgoneta y Kombi
- B Bus
- C Bloqueo
- D Desbloqueo

### Puertas traseras dobles

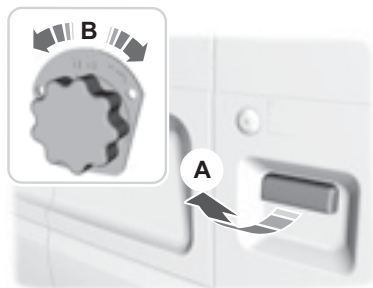

- A Exterior
- B Interior

## Portón

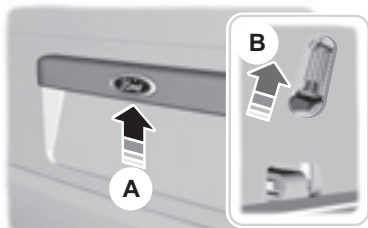

A Exterior

B Interior

## Funcionamiento del sistema de bloqueo

Es posible que se haya configurado el sistema de bloqueo de su vehículo para funcionar en una de las tres combinaciones principales de funcionamiento de bloqueo.

Véase Bloqueo y desbloqueo).

## Enchufes auxiliares

 Si utiliza el enchufe cuando el motor no está en marcha, la batería puede descargarse.

Véase Enchufes auxiliares.

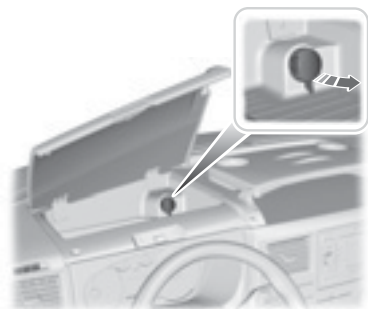

## Régimen de ralentí del motor después de arrancar

El régimen de ralentí del motor inmediatamente después de arrancar en frío puede ser superior al normal.

Véase Arranque del motor.

## Cambio manual

### Selección de la marcha atrás

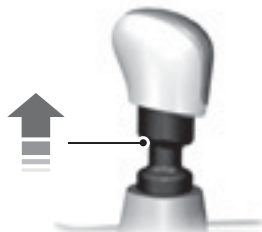

Es posible que en algunos vehículos sea necesario tirar del anillo para seleccionar marcha atrás.

Véase Caja de cambios manual.

## Filtro de partículas Diesel (DPF)

 No aparque ni deje el vehículo a ralentí encima de hojas secas, césped seco u otros materiales combustibles. El proceso de regeneración del DPF genera unas temperaturas de los gases de escape muy altas, y el escape irradiará una cantidad de calor considerable durante y después de la regeneración del DPF, y tras haber quitado el contacto. Podría producirse un incendio.

Véase Filtro de partículas Diesel (DPF).

# Protección de los ocupantes

## FUNCIONAMIENTO

### Airbag

 No realice modificaciones de ningún tipo en la parte delantera del vehículo. El despliegue de los airbags se puede ver perjudicado.

 Texto original según la normativa ECE R94.01: ¡Máximo peligro! ¡No utilice dispositivos de retención para niños mirando hacia atrás en asientos que lleven un airbag delante!

 Lleve abrochado el cinturón de seguridad y mantenga siempre una distancia suficiente con respecto al volante. Solo si el cinturón de seguridad se utiliza adecuadamente puede sujetar el cuerpo en una posición que permita al airbag lograr su efecto máximo. Véase **Forma correcta de sentarse**.

 Las reparaciones en el volante, la columna de dirección, los asientos, los airbags y los cinturones de seguridad deben ser realizadas por técnicos debidamente capacitados.

 Mantenga la zona de delante de los airbags libre de obstrucciones. No fije objeto alguno ni cubra la tapa del airbag.

 No introduzca objetos puntiagudos en las zonas donde va montado el airbag. Podría causar daños y perjudicar el despliegue del airbag.

 Utilice fundas de asiento diseñadas para asientos con airbags laterales. Hágalas montar por técnicos debidamente formados.

**Nota:** Al desplegarse un airbag se oye un estallido y se observa una nube de residuo pulverulento inofensivo. Esto es normal.

**Nota:** Limpie la tapa del airbag solamente con un paño húmedo.

### Airbags de conductor

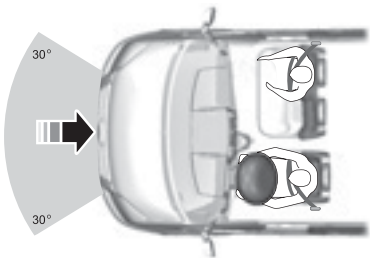

El airbag delanteros se despliegan en colisiones de importancia, ya sean frontales o con un ángulo de impacto de hasta 30 grados a la izquierda o a la derecha. Los airbags se inflan en milésimas de segundo y se desinflan al entrar en contacto con los ocupantes, amortiguando así el desplazamiento del cuerpo hacia delante. En pequeñas colisiones frontales, vuelcos, colisiones traseras y colisiones laterales, los airbags del conductor y del acompañante no se despliegan.

# Protección de los ocupantes

## Cinturones de seguridad



Lleve abrochado el cinturón de seguridad y mantenga siempre una distancia suficiente con respecto al volante. Solo si el cinturón de seguridad se utiliza adecuadamente puede sujetar el cuerpo en una posición que permita lograr su efecto máximo. Véase Forma correcta de sentarse.



Utilice un cinturón de seguridad para una persona solamente.



Asegúrese de que para cada cinturón de seguridad se usa la hebilla correcta.



No utilice un cinturón de seguridad que queda flojo o retorcido.



Evite llevar prendas gruesas. El cinturón de seguridad debe ajustarse bien al cuerpo para lograr el máximo efecto.



Coloque la sección superior de la correa del cinturón de seguridad en la parte central del hombro y la sección inferior bien ajustada cruzando la parte baja de las caderas.

El dispositivo de activación de los pretensores del cinturón de seguridad es más sensible que el de los airbags. En pequeñas colisiones, es posible que solo se activen los pretensores de los cinturones de los asientos.

## Estado tras una colisión



Los cinturones de seguridad que hayan sufrido tensiones debido a un accidente deben sustituirse, y los anclajes deben ser examinados por un técnico debidamente cualificado.

# Protección de los ocupantes

## MODO DE ABROCHARSE LOS CINTURONES DE SEGURIDAD



Inserte la hebilla en el enganche hasta que oiga un "clic" claro. El cinturón de seguridad no está abrochado correctamente si no se produce el "clic".



Tire del cinturón de manera progresiva para desenrollarlo. El cinturón se bloqueará si se tira bruscamente del mismo o si el vehículo se encuentra en una pendiente.

Pulse el botón rojo del enganche para desabrochar el cinturón de seguridad. Deje que se enrolle completamente y con suavidad.

# Protección de los ocupantes

## AJUSTE DE LA ALTURA DE LOS CINTURONES DE SEGURIDAD

### Cinturón para asiento delantero

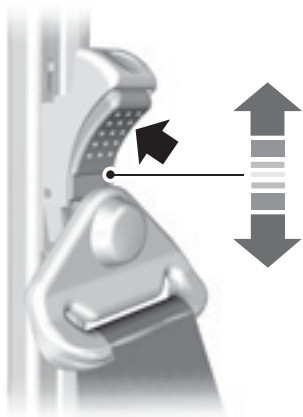

### Cinturón para asiento trasero

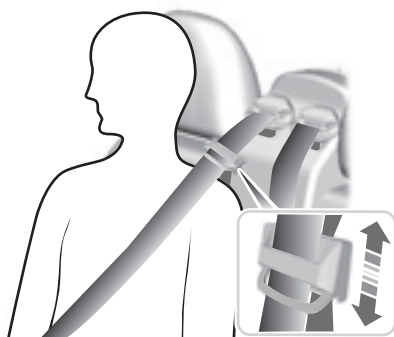

Asegúrese de que la correa del cinturón se desliza suavemente por la guía.

## USO DE LOS CINTURONES DE SEGURIDAD DURANTE EL EMBARAZO



Póngase el cinturón de seguridad correctamente por su seguridad y la de su bebé. No utilice solamente el cinturón de seguridad de hombro o el cinturón de seguridad de las caderas.

Debe colocarse el cinturón de seguridad de las caderas cómodamente sobre las caderas y por debajo del abdomen.

Coloque el cinturón de seguridad de hombro entre el pecho y por encima y a un lado del abdomen.

# Protección de los ocupantes

## DESACTIVACIÓN DEL AIRBAG DEL ACOMPAÑANTE

 Para evitar el riesgo de muerte o lesiones graves, no utilice NUNCA un dispositivo de retención para niños mirando hacia atrás en el asiento delantero, a no ser que el airbag esté DESCONECTADO.



El contacto y el testigo de desactivación del airbag se encuentran en el tablero de mandos.

Si el testigo del airbag del tablero de mandos se enciende de manera intermitente, significa que se hay una anomalía. Retire el dispositivo de retención para niños del asiento delantero. Haga que un experto compruebe el sistema por su propia seguridad. Véase **Luces de aviso y de control** (página XX).

## Desactivación del airbag del acompañante



Para usar un dispositivo de retención infantil en el asiento delantero, cerciórese de que el interruptor de la llave está girado a la posición A.

Al conectar el encendido, compruebe que se enciende el testigo de desactivación del airbag del acompañante. Véase **Guía rápida** (página XX).

## Activación del airbag del acompañante

 Para que el sistema de retención para adultos funcione según lo previsto, asegúrese de que el airbag esté **CONNECTADO**.

Una vez retirado del asiento delantero el dispositivo de retención para niños, asegúrese de que el interruptor de llave está girado a la posición B.

## INFORMACIÓN GENERAL SOBRE RADIOFRECUENCIAS



La radiofrecuencia utilizada por el mando a distancia pueden utilizarla también otras transmisiones de radio de corta distancia (por ejemplo radioaficionados, equipo médico, auriculares inalámbricos, mandos a distancia, sistemas de alarma, etc). Si hay interferencias en las frecuencias, no podrá utilizar el mando a distancia. Puede bloquear y desbloquear las puertas con la llave.

**Nota:** Las puertas pueden desbloquearse si pulsa los botones del mando a distancia inintencionadamente.

La gama de funcionamiento entre el mando a distancia y el vehículo varía dependiendo del entorno.

## PROGRAMACIÓN DEL MANDO A DISTANCIA

Puede programar un máximo de ocho mandos a distancia para su vehículo (incluyendo los suministrados con el vehículo). Contacte con su Taller Autorizado para más información.

## BLOQUEO Y DESBLOQUEO

### Bloqueo doble



No active el bloqueo doble si hay personas o animales en el interior del vehículo. Si se ha cerrado el vehículo con bloqueo doble no es posible desbloquear las puertas desde dentro.

El bloqueo doble es una función del sistema de protección antirrobo que impide abrir las puertas desde dentro. El bloqueo doble solo puede activarse cuando están cerradas todas las puertas.

Si se intenta activar el bloqueo doble con alguna de las puertas abiertas, es posible que la bocina emita un breve sonido y se accionen los cierres de las puertas. Al final, las cerraduras de las puertas quedarán como estaban.

Cuando se consigue activar bien el bloqueo doble, los intermitentes parpadean dos veces. Si están activadas las luces de emergencia, los intermitentes seguirán parpadearán dos veces de forma prolongada.

### Bloqueo y desbloqueo de las puertas con la llave

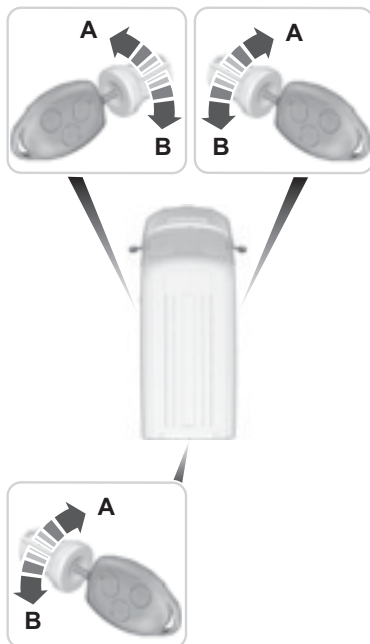

A Desbloqueo

B Bloqueo

### Bloqueo doble de las puertas con la llave

Gire la llave a la posición de desbloqueo y a continuación a la posición de bloqueo para activar el bloqueo doble de las puertas.

# Sistemas de bloqueo

## Bloqueo y desbloqueo de las puertas con el mando a distancia

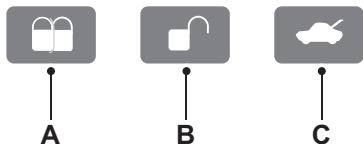

- A Bloqueo
  - B Desbloqueo
  - C Desbloqueo del espacio de carga
- Pulse el botón correspondiente una sola vez.

## Bloqueo doble de las puertas con el mando a distancia

Pulse el botón de bloqueo dos veces.

## Bloqueo y desbloqueo de las puertas con las manecillas

### Puertas delanteras

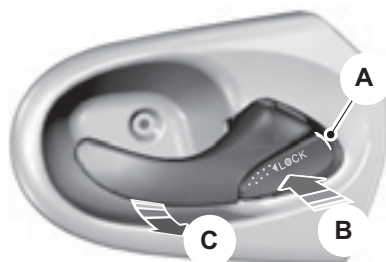

- A Marca blanca
- B Bloqueo
- C Desbloqueo

Si se puede ver la marca blanca, la puerta está bloqueada.

### Puertas traseras

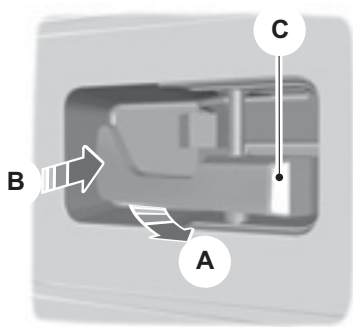

- A Desbloqueo o apertura
- B Bloqueo
- C Marca blanca

Si se puede ver la marca blanca, la puerta está bloqueada.

# Sistemas de bloqueo

## Puerta corrediza

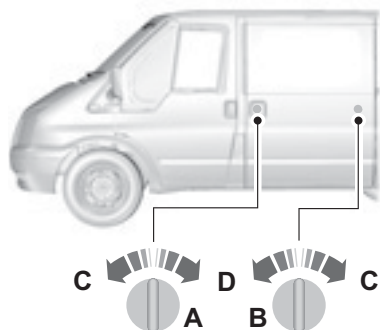

- A Furgoneta y Kombi
- B Bus
- C Bloqueo
- D Desbloqueo

## Puertas traseras dobles

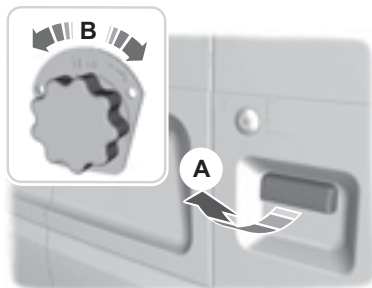

- A Exterior
- B Interior



## Portón

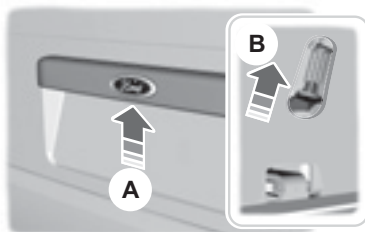

- A Exterior
- B Interior

Se accede al botón de desbloqueo a través de la abertura de la parte inferior del portón.

## Bloqueo al cerrar

**Nota:** No olvide las llaves dentro del vehículo.

**Nota:** Es posible que la bocina suene brevemente si intenta bloquear las puertas con alguna puerta abierta.

El bloqueo al cerrar permite bloquear una puerta con la llave o el mando a distancia con la puerta abierta. La puerta se bloqueará al cerrarla.

## Bloqueo automático

Su vehículo dispone de una función de bloqueo automático de las puertas cuando se supera la velocidad de 8 km/h (5 mph). Si es necesario, se puede activar o desactivar esta función en el Taller Autorizado. Si esta función está activada, para desbloquear las puertas de carga laterales o traseras, desconecte el encendido y utilice la llave o el mando a distancia.

## Reactivación del bloqueo

Si al desbloquear las puertas con el mando a distancia no se abre ninguna puerta antes de que transcurran 45 segundos, se vuelven a bloquear las puertas. Las cerraduras de las puertas y la alarma vuelven al estado que tenían inicialmente.

## Desbloqueo de una etapa

**Nota:** Los intermitentes parpadean una vez al desbloquear las puertas.

Tras este desbloqueo es posible realizar las operaciones indicadas a continuación.

Es posible desbloquear todas las puertas:

- tirando de alguna de las dos manecillas interiores (excepto si se ha activado el bloqueo doble).
- girando la llave en alguna de las cerraduras de las puertas.
- pulsando el botón de desbloqueo del mando a distancia una sola vez.
- pulsando el botón de desbloqueo del espacio de carga en el mando a distancia una sola vez (Chasis Cabina).

Es posible desbloquear las puertas traseras o portón y la puerta corrediza pulsando el botón de desbloqueo del

espacio de carga una sola vez.

## Desbloqueo de dos etapas

**Nota:** Los intermitentes parpadean una vez al desbloquear las puertas.

Es posible desbloquear las puertas delanteras:

- tirando de alguna de las dos manecillas interiores (excepto si se ha activado el bloqueo doble).
- girando la llave en alguna de las cerraduras de las puertas.
- pulsando el botón de desbloqueo del mando a distancia **una sola vez** (Furgoneta, Bus y Kombi).

Es posible desbloquear la puerta del lado del conductor:

- pulsando el botón de desbloqueo del mando a distancia **una sola vez** (Chasis Cabina).

Desbloqueará las puertas delanteras, las puertas traseras y las puertas del espacio de carga mediante las siguientes acciones:

- girando la llave en alguna de las dos cerraduras de las puertas delanteras dos veces antes de que transcurran tres segundos.
- pulsando el botón de desbloqueo del mando a distancia **dos veces** antes de que transcurran tres segundos.

En los vehículos Furgoneta, es posible desbloquear las puertas traseras o portón y la puerta corrediza pulsando el botón de desbloqueo del espacio de carga **una sola vez**.

En los vehículos Chasis cabina, es posible desbloquear la puerta del lado del acompañante pulsando el botón de desbloqueo del espacio de carga **una sola vez**.

## **Reactivación del bloqueo de zona**

Las cerraduras de la Transit Furgoneta, Bus y Kombi están divididas en dos zonas: cabina y espacio de carga. La Transit Chasis Cabina solamente tiene la zona de la cabina.

- Salga del vehículo y pulse el botón de bloqueo.
- Pulse el botón de desbloqueo o el botón de desbloqueo del espacio de carga una sola vez para abrir cada zona respectivamente.

Si abre una puerta de la zona desbloqueada, las otras puertas de esa zona se bloquearán automáticamente.

## **Desbloqueo configurable**

Este desbloqueo se configura en el momento de adquirir el vehículo y permite seleccionar qué puertas se desbloquean al pulsar los botones de desbloqueo y desbloqueo del espacio de carga en el mando a distancia una sola vez o dos. Si esta función se ha desactivado, ya no se puede volver a activar. Para obtener más información, póngase en contacto con su Concesionario.

# Inmovilizador electrónico

## FUNCIONAMIENTO

El inmovilizador es una sistema de protección antirrobo que impide que alguien arranque el motor con una llave incorrectamente codificada.

## LLAVES CODIFICADAS

**Nota:** No cubra las llaves con objetos metálicos. Esto puede impedir que el receptor identifique la llave como válida.

**Nota:** En caso de pérdida de una llave es necesario borrar todas las demás llaves y programarlas de nuevo. Para más información, póngase en contacto con su Concesionario. Las llaves nuevas se deben programar junto con las llaves existentes.

En caso de pérdida de una llave, puede obtener una nueva en su Concesionario Ford. Proporcione el número de llave que figura en la etiqueta que se le entregó junto con las llaves originales, si es posible.

También puede obtener llaves adicionales en su Concesionario Ford.

## ACTIVACIÓN DEL INMOVILIZADOR ELECTRÓNICO

El inmovilizador electrónico se activa automáticamente poco después de desconectar el encendido.

La luz de control del cuadro de instrumentos parpadea para confirmar que el sistema está funcionando.

## DESACTIVACIÓN DEL INMOVILIZADOR ELECTRÓNICO

El inmovilizador del motor se desactiva automáticamente al dar el contacto con una llave correctamente codificada.

La luz de control del cuadro de instrumentos se enciende aproximadamente tres segundos y a continuación se apaga. Si la luz de control permanece encendida durante un minuto o parpadea aproximadamente un minuto y a continuación a intervalos irregulares, el sistema no reconoce la llave. Retire la llave y pruebe de nuevo.

Si no se puede arrancar el motor con una llave correctamente codificada, el sistema indica una anomalía. Haga revisar el inmovilizador inmediatamente.

## FUNCIONAMIENTO

### Todos los vehículos

Si se dispara la alarma, las bocinas de la alarma sonarán durante 30 segundos y las luces de emergencia parpadearán durante 5 minutos. Si se soluciona la causa de la activación de la alarma, ésta volverá al estado de activación anterior.

Si no se corrige la causa, las bocinas de la alarma volverán a sonar.

### Vehículos con alarma perimétrica

La alarma perimétrica es un elemento disuasor contra el acceso no autorizado al vehículo a través de las puertas y el capó. También protege a la unidad de audio y al remolque (si el vehículo está equipado con equipo de remolque de Ford). Puede activar total o parcialmente la alarma. La detección del remolque está desactiva cuando la alarma está activada parcialmente.

La alarma perimétrica se disparará si alguien:

- abre una puerta,
- abre el capó,
- intenta arrancar el motor con una llave codificada de forma incorrecta,
- saca la unidad de audio,
- desenchufa el conector eléctrico del remolque (si estaba conectado cuando se activó la alarma).

### Vehículos con alarma de categoría 1



La alarma de categoría 1 se añade a la alarma perimétrica. La detección ultrasónica de movimiento en el interior protege el vehículo del acceso no autorizado al habitáculo y al espacio de carga. Puede activar total o parcialmente la alarma. La detección del remolque y la detección de movimiento en el interior están desactivas cuando la alarma está activada parcialmente. La detección de movimiento en el interior no se activa si activa la alarma cuando hay una puerta abierta.

La alarma de categoría 1 solamente funcionará correctamente si todas las ventanillas están bien cerradas. Mantenga la zona de delante de los sensores de movimiento libre de obstrucciones.

La alarma de categoría 1 se activa si:

- se detecta movimiento en el habitáculo o en el espacio de carga,
- alguien intenta acceder al espacio de carga por la puerta trasera o por la luneta del portón trasero.

## ACTIVACIÓN DE LA ALARMA

### Alarma perimétrica

La alarma se activa a los 20 segundos de bloquear las puertas. Este retardo permite que se pueda cerrar alguna puerta o el capó sin que se dispare la alarma.

## **Activación parcial**

Bloquee las puertas con la llave.  
Véase **Bloqueo y desbloqueo**.

## **Activación total**

Bloquee las puertas con el mando a distancia o active el bloqueo doble con la llave o el mando a distancia.  
Véase **Bloqueo y desbloqueo**.

## **Alarma de categoría 1**

### **Activación parcial**

Bloquee las puertas con la llave.  
Véase **Bloqueo y desbloqueo**.

### **Activación total**

**Nota:** No active la alarma en el modo de activación total si hay alguna persona dentro del vehículo.

Bloquee las puertas con el mando a distancia o active el bloqueo doble con la llave o el mando a distancia.  
Véase **Bloqueo y desbloqueo**.

## **DESACTIVACIÓN DE LA ALARMA**

### **Alarma perimétrica**

Para desactivar y silenciar la alarma desbloquee las puertas con la llave, conectando el encendido con una llave correctamente codificada, o desbloquee las puertas con el mando a distancia.

Véase **Bloqueo y desbloqueo**.

### **Alarma de categoría 1**

Para desactivar y silenciar la alarma desbloquee las puertas con la llave en la puerta del conductor y conectando el encendido con una llave correctamente codificada antes de transcurran 12 segundos, o desbloquee las puertas con el mando a distancia.  
Véase **Bloqueo y desbloqueo**.

## MANDO DEL SISTEMA DE AUDIO

Seleccione el modo de radio, CD o casete en la unidad de audio.

El mando a distancia permite accionar las siguientes funciones:

### Volumen



Elevar el volumen: Apriete el botón superior de la parte posterior del mando a distancia.

Bajar el volumen: Apriete el botón inferior de la parte posterior del mando a distancia.

### Búsqueda



Desplace la palanca hacia arriba o hacia abajo:

- En el modo de radio, esto permite hallar la siguiente estación de radio en búsqueda de frecuencia ascendente o descendente.
- En el modo de CD, esto permite seleccionar el tema anterior o siguiente.

### Modo



Apriete brevemente el botón lateral:

- En el modo de radio, esto permite hallar la siguiente estación de radio preseleccionada.
- En el modo de CD, esto permite seleccionar el siguiente CD si hay instalado un cargador de CDs.
- En todos los modos para interrumpir un mensaje de tráfico durante la transmisión.

Apriete de manera continua el botón lateral:

- En el modo de radio para cambiar la banda de frecuencia.

## CONTROL POR VOZ



Para seleccionar o cancelar la selección del mando vocal, apriete el botón de la parte superior.

Para más información Véase **Control por voz**.

# Limpiarparabrisas y lavaparabrisas

## LIMPIAPARABRISAS

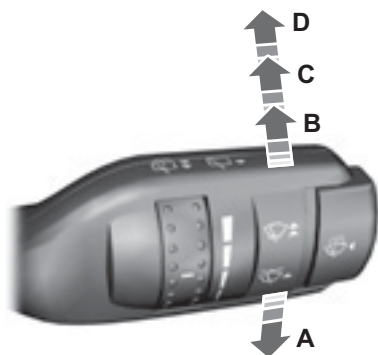

- A Barrido único
- B Barrido intermitente
- C Barrido normal
- D Barrido a alta velocidad

### Barrido intermitente

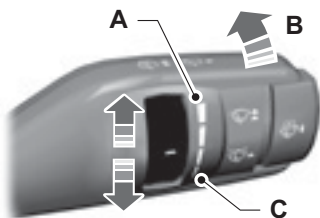

- A Intervalo de barrido largo
- B Barrido intermitente
- C Intervalo de barrido corto

## LIMPIAPARABRISAS AUTOMÁTICOS

### Limpiarparabrisas automáticos

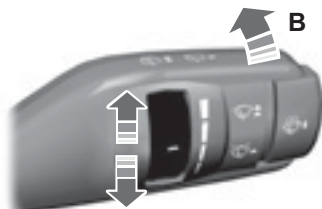

**!** No conecte el barrido automático si no llueve. El sensor de lluvia es muy sensible y los limpiaparabrisas pueden ponerse en marcha si el parabrisas capta suciedad, neblina o insectos.

**!** Sustituya las escobillas de los limpiaparabrisas en cuanto empiecen a dejar bandas de agua y manchas. Si no las sustituye, el sensor de lluvia seguirá detectando agua en el parabrisas y los limpiaparabrisas se pondrán en marcha aunque el parabrisas esté seco en su mayor parte.

**!** En condiciones de hielo, deshiele completamente el parabrisas antes de conectar el barrido automático.

**!** Desconecte el barrido automático antes de entrar en un túnel de lavado.

# Limpiaparabrisas y lavaparabrisas

Si se conecta el limpiaparabrisas automático después de haber conectado el encendido, el limpiaparabrisas efectúa un barrido esté el parabrisas seco o mojado. A partir de entonces el sensor de lluvia detecta constantemente la cantidad de agua que hay en el parabrisas y ajusta la velocidad del barrido automáticamente.

Si se conecta el encendido con el limpiaparabrisas en barrido automático, no se efectúa un barrido hasta que el sensor de lluvia detecte agua en el parabrisas.

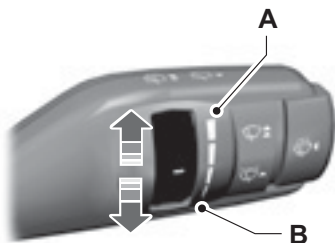

A Sensibilidad baja

B Sensibilidad alta

Ajuste la sensibilidad del sensor de lluvia con el mando giratorio. Si se ajusta el mando a una sensibilidad demasiado baja, el parabrisas no funciona hasta que el sensor detecte mucha agua en el parabrisas. Si se ajusta el mando a una sensibilidad alta, el limpiaparabrisas funciona en cuanto el sensor detecte una pequeña cantidad de agua en el parabrisas.

## LAVAPARABRISAS



 No haga funcionar los lavaparabrisas durante más de 10 segundos o cuando el depósito está vacío.

## LIMPIALUNETAS Y LAVALUNETAS TRASEROS

### Barrido intermitente



El limpiaventana trasero realiza el mismo intervalo de barrido que el limpiaparabrisas.

# Limpiarparabrisas y lavaparabrisas

## Barrido en marcha atrás

El limpiacristales se pondrá en marcha automáticamente cuando se selecciona la marcha atrás si el limpiacristales está ajustado en la posición A, B, C o D.

## Lavalunetas trasero



No accione el lavalunetas trasero durante más de 10 segundos seguidos o si el depósito está vacío.

## COMPROBACIÓN DE LAS ESCOBILLAS DE LOS LIMPIALUNETAS

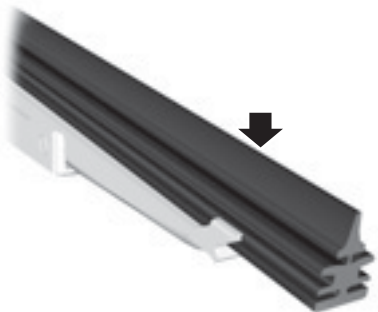

Pase la punta de los dedos por el borde de la escobilla para comprobar si hay irregularidades.

Limpie el filo de las escobillas con agua aplicada con una esponja blanda.

## CAMBIO DE LAS ESCOBILLAS DE LOS LIMPIALUNETAS

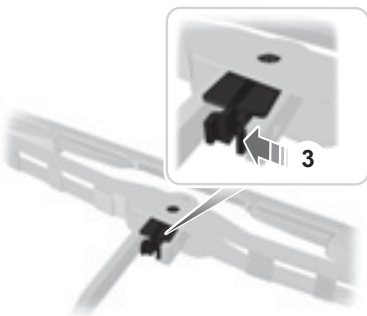
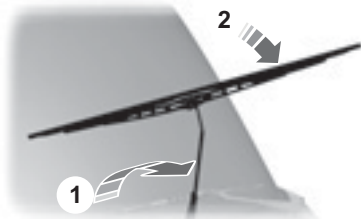

## Limpiaparabrisas y lavaparabrisas

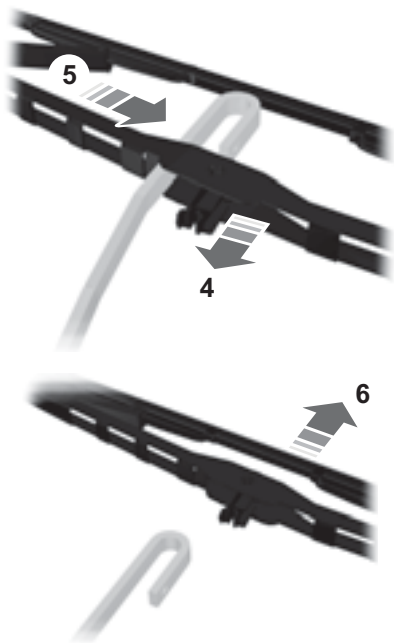

Efectúe la instalación en orden inverso.

# Iluminación

## CONTROL DE LA ILUMINACIÓN Un solo lado

### Posiciones del mando de la iluminación



- A Desconexión
- B Luces de posición delanteras y traseras
- C Faros
- D Faros antiniebla delanteros
- E Faros antiniebla traseros
- F Luces de estacionamiento

### Luces de estacionamiento

En primer lugar, desconecte el encendido.

### Los dos lados

Apriete el mando de la iluminación hacia dentro y gírelo a la posición F.

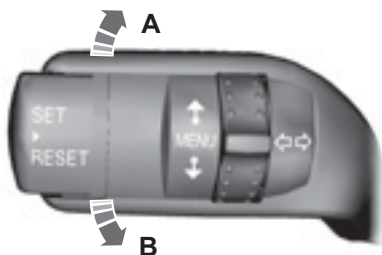

- A Lado derecho
- B Lado izquierdo

### Luces largas y cortas



Apriete la palanca hacia el volante para cambiar las luces de cortas a largas y viceversa.

### Ráfagas

Apriete la palanca ligeramente hacia el volante.

## Desconexión de seguridad de las luces

Desconecte el encendido y accione la palanca de intermitentes hacia el volante para encender los faros. Se escuchara un aviso acústico breve. Los faros se apagarán automáticamente 3 minutos después si hay alguna puerta abierta, o 30 segundos después de que se haya cerrado la última puerta.

Si están todas las puertas cerradas pero no han transcurrido aún los 30 segundos y se abre alguna puerta, se empezará a contabilizar de nuevo el retardo de 3 minutos.

Las luces con retardo de seguridad se desactivan accionando de nuevo la palanca de los intermitentes hacia el volante o conectando el encendido.



Los faros se encienden y apagan automáticamente en función de la luz ambiental.

## FAROS AUTOMÁTICOS



En condiciones meteorológicas adversas, es posible que deba encender los faros manualmente.

**Nota:** Si se han activado los faros de encendido automático, solamente se pueden encender las luces largas cuando los faros se han encendido automáticamente.

## FAROS ANTINEBLA TRASEROS



 Los faros antiniebla traseros no deben utilizarse cuando llueva o nieve y la visibilidad sea mayor de 50 metros.

**Nota:** No es posible encender los faros antiniebla traseros si están activados los faros de encendido automático.

## NIVELACIÓN DE LOS FAROS

Puede ajustar la altura del haz de los faros según la carga del vehículo.

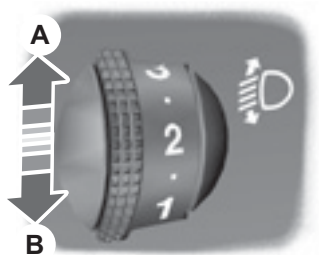

A Subir el haz de los faros

B Bajar el haz de los faros

Ajuste el mando de nivelación de faros en la posición cero cuando el vehículo está descargado. Ajústelo para que los faros alumbrén a una distancia entre 35 y 100 metros con el vehículo cargado parcial o totalmente cargado.

## LUCES DE EMERGENCIA



Ubicación de componentes: Véase Guía rápida.

## INTERMITENTES

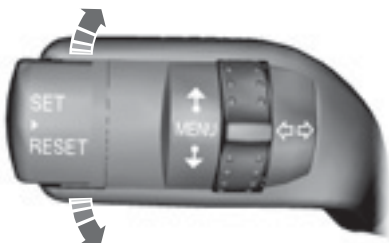

**Nota:** Golpee la palanca hacia arriba o hacia abajo y los intermitentes parpadearán tres veces solamente.

## LUCES INTERIORES

### Luces de cortesía - Vehículos sin sensores interiores

#### Tipo 1

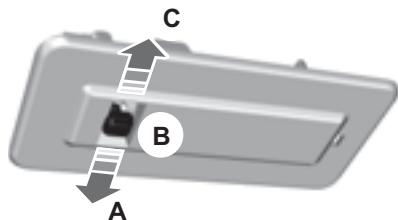

- A Conexión
- B Desconexión
- C Contacto de la puerta

Las luces de cortesía que no tienen interruptor se encienden únicamente cuando el interruptor de la luz de cortesía delantera esté en la posición C y se abra una de las puertas.

#### Tipo 2

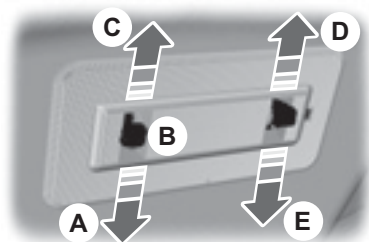

- A Conexión (luz delantera del habitáculo)
- B Desconexión (luz delantera del habitáculo)
- C Contacto de la puerta
- D Conexión (luz trasera del habitáculo)
- E Desconexión (luz trasera del habitáculo)

Las luces traseras del habitáculo se encienden cuando se abre una puerta, independientemente de la posición del interruptor.

#### Vehículos con bloqueo doble

Si se coloca el interruptor en la posición C, las luces de cortesía permanecen encendidas un breve periodo de tiempo tras cerrar las puertas. Se apagan inmediatamente al conectar el encendido.

Al desconectar el encendido, se encienden las luces de cortesía. Después de un breve periodo de tiempo se apagan de forma automática.

Si se deja una puerta abierta, las luces de cortesía se apagan automáticamente transcurridos 30 minutos. Para encenderlas de nuevo, conecte el encendido durante un breve periodo de tiempo.

## Luces de cortesía - Vehículos con sensores interiores

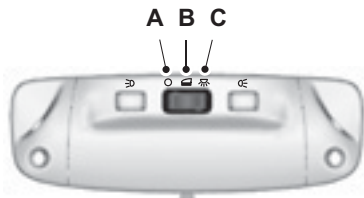

- A Desconexión
- B Contacto de la puerta
- C Conexión

Si coloca el interruptor en la posición B, la luz de cortesía se encenderá al desbloquear o abrir una de las puertas o el portón trasero. Si deja una puerta abierta se apagará automáticamente tras un breve periodo de tiempo para evitar que se descargue la batería. Para encenderla de nuevo, conecte el encendido durante un breve periodo de tiempo.

La luz de cortesía también se enciende al desconectar el encendido. Se apaga automáticamente tras un breve periodo de tiempo o cuando se pone en marcha el motor.

Si pone el interruptor en la posición C, la luz de cortesía se enciende. Se apaga automáticamente tras un breve periodo de tiempo para evitar que se descargue la batería. Para encenderla de nuevo, conecte el encendido durante un breve periodo de tiempo.

## Luces de lectura

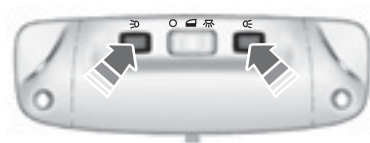

Si desconecta el encendido, las luces de lectura se apagan automáticamente tras un breve periodo de tiempo para evitar que se descargue la batería. Para encenderlas de nuevo, conecte el encendido durante un breve periodo de tiempo.

## LUCES DE ESTRIBO

Las luces de estribo se encenderán y se apagarán de forma automática cuando abra y cierre las puertas. Si desbloquea las puertas con el mando a distancia, se encenderán. Después de un breve periodo de tiempo se apagarán de forma automática.

## CAMBIO DE BOMBILLAS



Encienda las luces y desconecte el encendido.



Deje que se enfríe la bombilla antes de cambiarla.

# Iluminación



toque el cristal de la bombilla.



Monte solamente bombillas del tipo correcto. Véase *Tabla de especificaciones de las bombillas*.

**Nota:** Si su vehículo está equipado con aire acondicionado se recomienda que el cambio de bombillas se realice en su Concesionario. En algunos casos, el acceso a las bombillas es difícil.

**Nota:** Es necesario desmontar las luces para cambiar las bombillas de los faros, las luces de posición o los intermitentes delanteros.

**Nota:** En las siguientes instrucciones se describe cómo desmontar las bombillas.

Monte las bombillas de repuesto en el orden inverso a menos que se indique lo contrario.

## Desmontaje de un faro

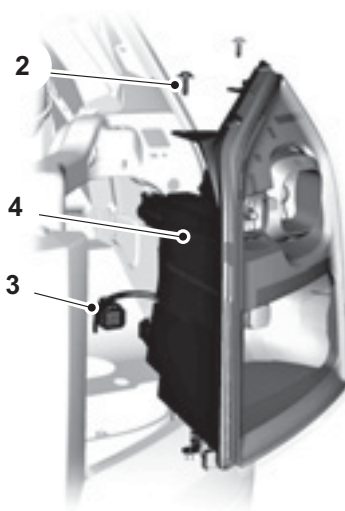

1. Abra el capó. Véase *Mantenimiento*.
2. Desmonte los tornillos.
3. Desenchufe el conector.
4. Desmonte el faro.

## Faro, luces largas y cortas



No toque el cristal de la bombilla.

# Iluminación

## Luces de posición

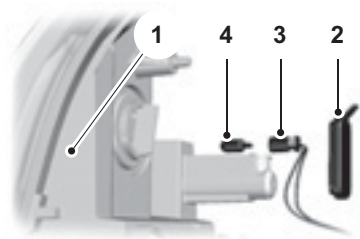
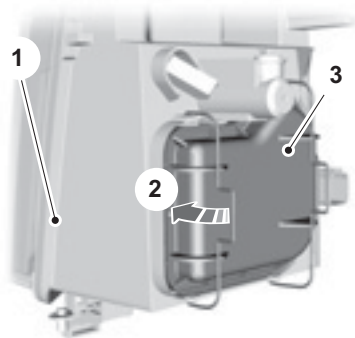

1. Desmonte el faro.
2. Retire la tapa.
3. Desmonte la bombilla y el porta-lámparas.
4. Retire la bombilla.

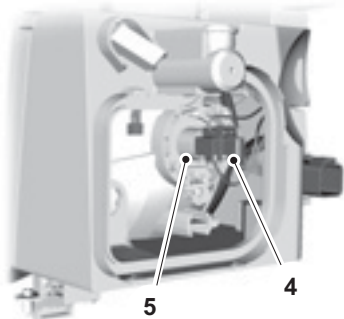

1. Desmonte el faro.
2. Suelte los clips.
3. Retire la tapa.
4. Desenchufe el conector.
5. Suelte el clip y retire la bombilla.

## Intermitentes delanteros

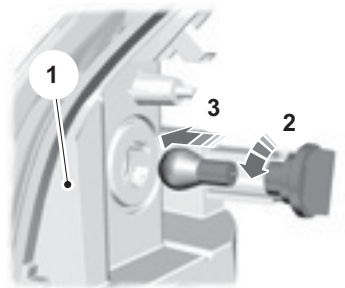

1. Desmonte el faro.
2. Gire el portalámparas en sentido contrario a las agujas del reloj y desmóntelo.
3. Presione suavemente la bombilla contra el portalámparas, gírela en sentido contrario a las agujas del reloj y retírela.

# Iluminación

## Intermitentes laterales

### Tipo 1

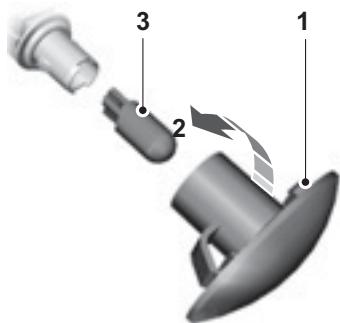

1. Desmonte con cuidado el intermitente lateral.
2. Sujete el portalámparas, gire la carcasa en sentido contrario a las agujas del reloj y desmóntela.
3. Retire la bombilla.

### Tipo 2

1. Gire la cubierta de cristal en sentido contrario a las agujas del reloj y desmóntela.
2. Presione suavemente la bombilla contra el portalámparas, gírela en sentido contrario a las agujas del reloj y retírela.

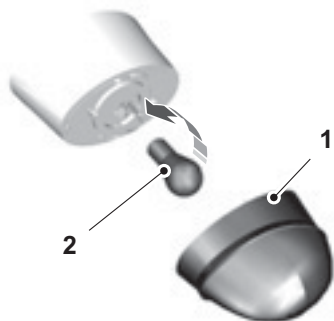

## Luces de posición

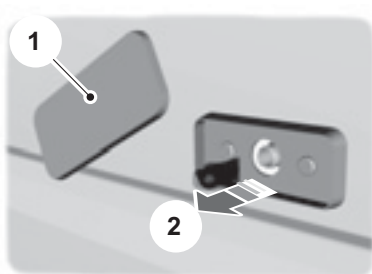

1. Gire la cubierta de cristal en cualquier sentido y desmóntela.
2. Retire la bombilla.

## Luces traseras

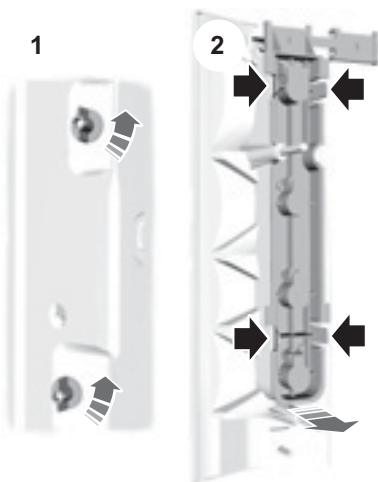

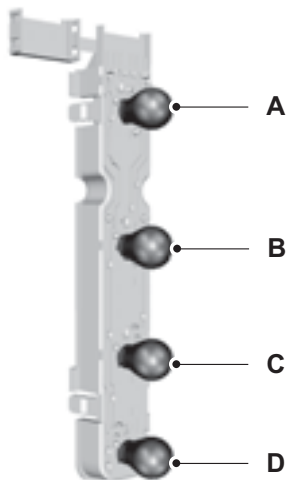

- A Luz trasera y de freno
- B Intermitente
- C Luz de marcha atrás
- D Luz antiniebla

1. Desmonte las tuercas de mariposa.
2. Desmonte la luz trasera y desenganche el portalámparas.
3. Presione suavemente la bombilla contra el portalámparas, gírela en sentido contrario a las agujas del reloj y retírela.

## Luz de freno central

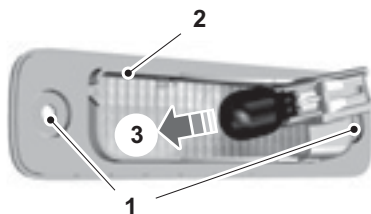

1. Desmonte los tornillos.
2. Desmonte la luz.
3. Retire la bombilla.

# Iluminación

## Luces de posición del techo

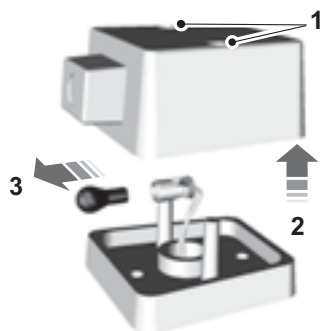

1. Desmonte los tornillos.
2. Desmonte la cubierta de cristal.
3. Presione suavemente la bombilla contra el portalámparas, gírela en sentido contrario a las agujas del reloj y retírela.

## Luz de placa de matrícula

### Vehículos con puerta trasera doble

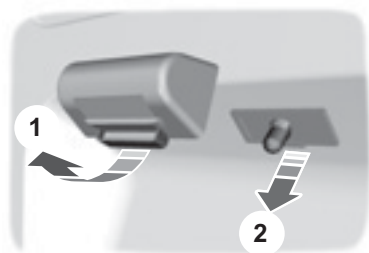

1. Desmonte la cubierta de cristal.
2. Retire la bombilla.

## Vehículos con portón

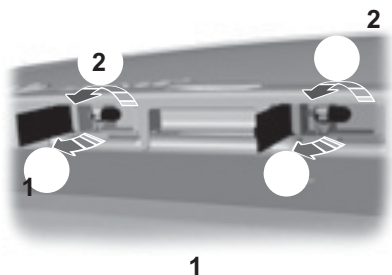

1. Abra la cubierta de cristal.
2. Presione suavemente la bombilla contra el portalámparas, gírela en sentido contrario a las agujas del reloj y retírela.

# Iluminación

## Luces interiores delanteras

### Vehículos sin sensores interiores

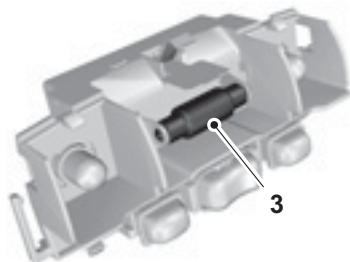
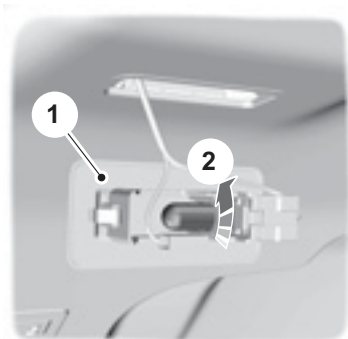

1. Extraiga la luz haciendo palanca con cuidado.
2. Desmonte la cubierta de cristal.
3. Retire la bombilla.

### Luces interiores traseras

1. Extraiga la luz haciendo palanca con cuidado.
2. Presione suavemente la bombilla contra el portalámparas, gírela en sentido contrario a las agujas del reloj y retírela.

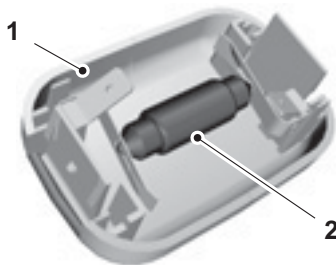

### Vehículos con sensores interiores

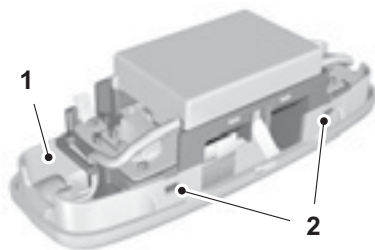

1. Extraiga la luz haciendo palanca con cuidado.
2. Retire la bombilla.

# Iluminación

## Luces de lectura delanteras

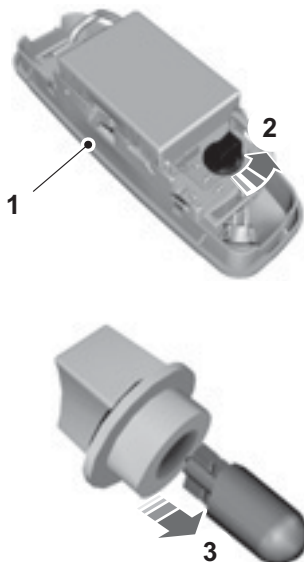

1. Extraiga la luz haciendo palanca con cuidado.
2. Gire el portalámparas en sentido contrario a las agujas del reloj y desmóntelo.
3. Retire la bombilla.

## Luces de estribo

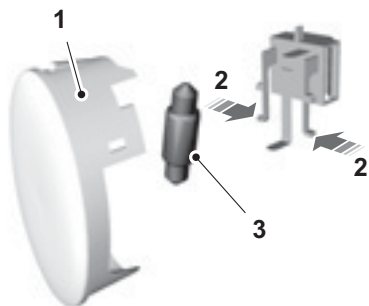

1. Extraiga la luz haciendo palanca con cuidado.
2. Desmonte el portalámparas.
3. Retire la bombilla.

## TABLA DE ESPECIFICACIONES DE LAS BOMBILLAS

Bombilla	Vatios (Especificaciones)
Luz de freno central	16
Intermitente delantero	21
Faro, luces largas y cortas	55/60
Luz interior	10
Luz de matrícula - Excepto vehículos con puerta trasera doble	10

## Iluminación

<b>Bombilla</b>	<b>Vatios (Especificaciones)</b>
Luz de matrícula - Vehículos con puerta trasera doble	5
Luz de lectura	10
Intermitente trasero	21
Faro antiniebla trasero	21
Luz de marcha atrás	21
Luz de posición del techo	4
Luz de posición	5
Luz de posición	3
Intermitente lateral (tipo 1)	5
Intermitente lateral (tipo 2)	21/5
Luz de estribo	10
Luz de posición trasera y luz de freno	21/5

# Ventanillas y retrovisores

## LEVANTACRISTALES ELÉCTRICOS



Antes de accionar los levantacristales eléctricos, se debe comprobar que estén libres de obstáculos.



Conecte el encendido para accionar los levantacristales eléctricos.

### Apertura del levantacristales del conductor automáticamente

Pulse el interruptor hasta el segundo punto de acción y suéltelo. Púlselo de nuevo para detener el levantacristales.

## RETROVISORES EXTERIORES



Tenga cuidado de no sobrestimar la distancia de los objetos reflejados en estos retrovisores convexos. Los objetos reflejados en los retrovisores convexos parecen más pequeños de lo que son y más alejados de lo que están en realidad.

## Retrovisores plegables manuales

### Plegado

Empuje el retrovisor hacia la ventanilla de la puerta.

### Despliegue

Asegúrese de enganchar completamente el espejo en su soporte al volverlo a colocar en su posición original.

## RETROVISORES EXTERIORES ELÉCTRICOS (si esta equipado)

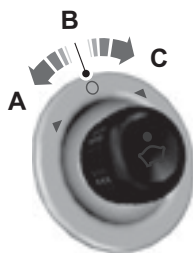

- A Retrovisor izquierdo
- B Desconexión
- C Retrovisor derecho



## Ventanillas y retrovisores

Los retrovisores exteriores eléctricos van provistos de una resistencia calefactora que deshelará o desempañará el crista del espejo. Véase Climatización.

### VENTANILLAS DESLIZANTES

(si esta equipado)

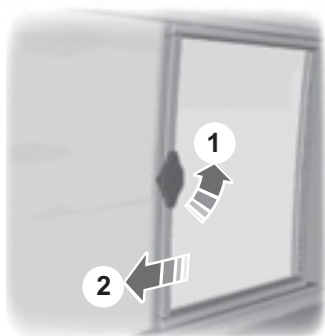

### VENTANILLAS DERIVABRISAS TRASERAS (si esta equipado)



Tire de la palanca hacia fuera para abrir la ventanilla. Presione la palanca en la parte central para enclavarla en el dispositivo de bloqueo. Tire de la palanca en la parte central para cerrar la ventanilla. Empújela hacia atrás hasta que se enclave en el dispositivo de bloqueo.

# Tablero de instrumentos

## INDICADORES

### Cuadro de instrumentos de gama baja

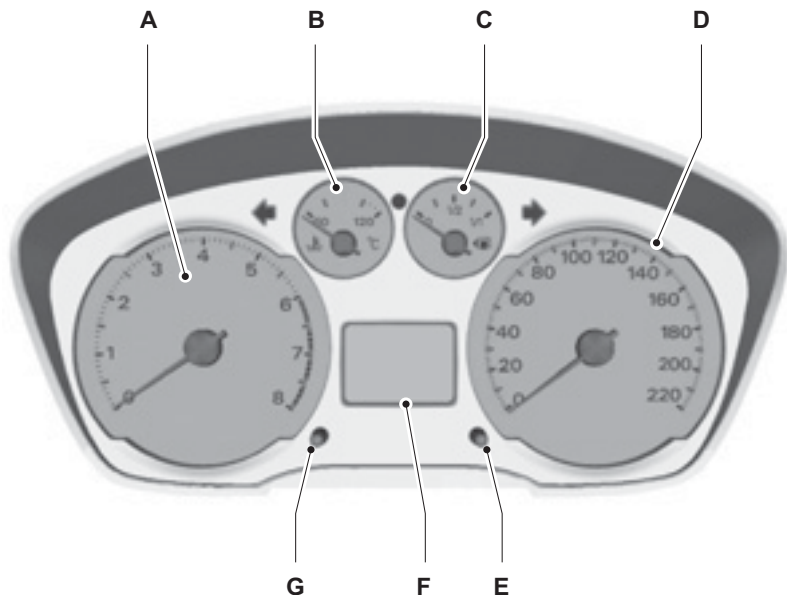

A Cuentarrevoluciones

B Indicador de temperatura del refrigerante del motor

C Indicador de combustible

D Velocímetro

E Botón de reposición del cuentakilómetros parcial

F Señal de aviso de cuentakilómetros, cuentakilómetros parcial, reloj, autonomía y puerta abierta

G Botón de ajuste del reloj

# Tablero de instrumentos

## Cuadro de instrumentos de gama alta

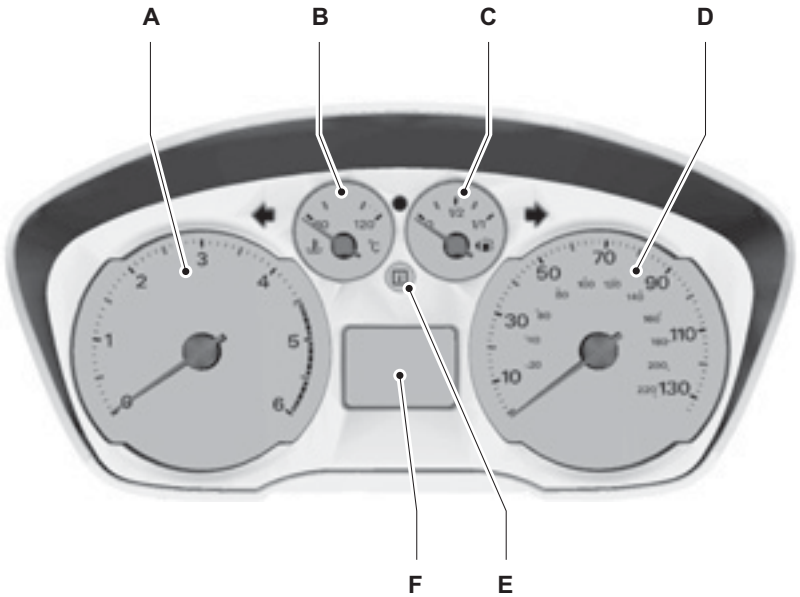

- A Cuentarrevoluciones
- B Indicador de temperatura del refrigerante del motor
- C Indicador de combustible
- D Velocímetro
- E Luz de aviso de mensaje
- F Visualizador de mensajes Véase Información general.

# Tablero de instrumentos

## Indicador de temperatura del refrigerante del motor

Muestra la temperatura del refrigerante del motor. A una temperatura de funcionamiento normal, la aguja permanecerá en la sección central.



No vuelva a arrancar el motor antes de haber eliminado la causa del sobrecalentamiento.

Si la aguja se desplaza hacia los 120 °C, el motor se está sobrecalentando. Pare el motor, desconecte el encendido y determine la causa cuando se haya enfriado el motor. Véase **Comprobación del refrigerante del motor**. Véase **Rendimiento deficiente del motor**.

## Indicador de combustible

La flecha representada junto al símbolo del surtidor de combustible le indica en qué lado del vehículo se halla el tapón del depósito de combustible.

## Cuentakilómetros, cuentakilómetros parcial y reloj.

### Cuadro de instrumentos de gama baja

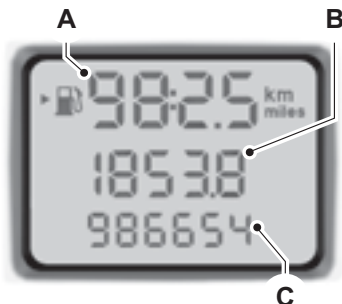

A Reloj y autonomía

B Cuentakilómetros parcial

C Cuentakilómetros

El cuentakilómetros parcial registrará la distancia recorrida durante un viaje en particular. Pulse el botón de reposición para poner a cero el cuentakilómetros parcial.

## LUCES DE AVISO Y DE CONTROL

### Cuadro de instrumentos de gama baja

Los siguientes testigos e indicadores se encenderán brevemente al dar el contacto para confirmar que el sistema funciona:

- ABS
- Airbag
- Desgaste de pastilla de freno
- Sistema de frenos

# Tablero de instrumentos

- Control de velocidad
- Puerta abierta
- Motor
- Asistencia de arranque en pendientes
- Encendido
- Nivel de combustible bajo
- Presión del aceite
- Intervalo de servicio
- Cambio de marcha
- Control de tracción y estabilidad (ESP)
- Agua en combustible

## Cuadro de instrumentos de gama alta

Los siguientes testigos e indicadores se encenderán brevemente al dar el contacto para confirmar que el sistema funciona:

- ABS
- Airbag
- Desgaste de pastilla de freno
- Sistema de frenos
- Control de velocidad
- Motor
- Asistencia de arranque en pendientes
- Encendido
- Nivel de combustible bajo
- Indicador de mensajes
- Cambio de marcha
- Control de tracción y estabilidad (ESP)
- Agua en combustible

Si un testigo no se enciende al conectar el encendido, esto indica que se ha producido un fallo. Solicite que técnicos cualificados comprueben el sistema.

## Luz de aviso del ABS



Si se enciende durante la conducción, indica una anomalía. El sistema de frenos continuará funcionando con normalidad (sin ABS). Haga que técnicos cualificados revisen el sistema lo antes posible.

## Luz de aviso del airbag



Si se enciende durante la conducción, indica una anomalía. Haga que un experto revise el sistema.

## Luz de aviso de desgaste de las pastillas de freno



Se enciende cuando el desgaste de las pastillas de freno alcanza un límite predeterminado. Haga que un técnico cualificado revise el sistema lo antes posible.

## Luz de aviso del sistema de frenos



Se enciende cuando el freno de estacionamiento está aplicado.



Reduzca progresivamente su velocidad y detenga el vehículo tan pronto como sea seguro hacerlo. Utilice los frenos con mucho cuidado.

Si se enciende mientras está conduciendo, compruebe que el freno de estacionamiento no está aplicado. Si el freno de estacionamiento no está aplicado significa que hay una anomalía.

Haga que un experto revise el sistema inmediatamente.

# Tablero de instrumentos

## Indicador del programador de velocidad



Se enciende cuando fija una velocidad con el sistema de control de velocidad. Véase

Uso del control de velocidad.

## Intermitente



Parpadea cuando los intermitentes están conectados. El ritmo de parpadeo aumenta de repente cuando falla alguna bombilla de los intermitentes.

Véase Cambio de bombillas.

## Luz de aviso de puerta abierta



Se enciende si al dar el contacto alguna de las puertas, el capó o el portón trasero

no están cerrados correctamente.

## Luces de aviso del motor

### Luz de aviso de avería



### Luz de aviso de avería en



### motor o caja de cambios

## Todos los vehículos

Si alguna de las dos luces de aviso se enciende con el motor en marcha indica una anomalía. El motor continuará funcionando, pero es posible que se reduzca la potencia. Si parpadea durante la conducción, reduzca inmediatamente la velocidad del vehículo. Si continúa parpadeando absténgase de acelerar o desacelerar con fuerza. Haga que un experto revise el sistema inmediatamente.



Hágalo revisar inmediatamente.

Si ambas luces de aviso se encienden a la vez, detenga el vehículo en cuanto sea seguro hacerlo (si sigue en marcha podría reducirse la potencia y provocar que se pare el motor). Quite el contacto y vuelva a intentar arrancar el motor. Si el motor arranca, haga que un técnico cualificado revise el sistema inmediatamente. Si el motor no arranca será necesario comprobar el vehículo antes de proseguir la marcha.

## Testigo de los faros antiniebla



Se enciende cuando conecta los faros antiniebla delanteros.

# Tablero de instrumentos

## Testigo de calentadores



Véase Arranque de un motor Diesel.

## Indicador de faros



Se enciende cuando conecta las luces cortas de los faros o las luces de posición laterales y traseras.

## Luz de aviso del encendido



Si se enciende durante la conducción, indica una anomalía. Desconecte todos los equipos eléctricos que no sean necesarios. Haga que un experto revise el sistema inmediatamente.

## Luz de aviso de nivel de combustible bajo



Caso de encenderse, reposte en cuanto sea posible.

La flecha representada junto al símbolo del surtidor de combustible le indica en qué lado del vehículo se halla el tapón del depósito de combustible.

## Testigo de luces de carretera



Se enciende cuando conecta las luces largas de los faros. Parpadeará al utilizar las ráfagas.

## Indicador de mensajes



Se enciende cuando se registra un mensaje nuevo en la pantalla informativa. Véase Mensajes informativos.

## Luz de aviso de presión del aceite



No reanude el trayecto si la luz de aviso de presión de aceite se enciende a pesar de que el nivel del aceite es correcto. Haga que un experto revise el sistema inmediatamente.



Si la luz permanece encendida tras arrancar, o se enciende durante la conducción, indica un fallo. Pare el vehículo en cuanto sea seguro y apague el motor. Compruebe el nivel de aceite. Véase Comprobación del aceite del motor.

## Testigo de los pilotos antiniebla



Se enciende cuando conecta los pilotos antiniebla.

## Indicador de revisión

### Vehículos con motor Diesel



Se enciende cuando es necesario realizar la revisión de mantenimiento o si la cantidad de carbonilla o lodo en el aceite es excesiva. Cambie el aceite tan pronto como sea posible.

# Tablero de instrumentos

En su Taller Autorizado se encargarán de apagar la luz de control de intervalos de revisión después de realizar la revisión de mantenimiento.

## Indicador de cambio de marcha



Se enciende para informarle de que cambiando a una marcha más larga reduciría el consumo de combustible y las emisiones de CO<sub>2</sub>.

No se encenderá durante periodos de mucha aceleración, al frenar o cuando el pedal de embrague está pisado.

## Luz de aviso de control de tracción y estabilidad (ESP)

**Nota:** Si alguno de los sistemas de control de tracción o ESP funciona mal, el sistema correspondiente se desactiva automáticamente.



Parpadeará cuando uno de los sistemas esté en funcionamiento. Si no parpadea ni se enciende cuando el vehículo está circulando, indica una anomalía. Haga que un experto revise el sistema inmediatamente.

Si se desactiva el ESP, la luz de aviso se enciende. La luz de aviso se apaga al volver a activar el sistema o al quitar el contacto.

## Luz de control del separador de agua de agua

### Vehículos con motor Diesel



Se enciende cuando hay demasiado agua en el filtro de combustible. Extraiga el agua del filtro inmediatamente. Véase Separador de agua del filtro de combustible - Vaciado.

## SEÑALES ACÚSTICAS DE AVISO E INDICADORES

### Señal de aviso de puerta abierta

El tono de aviso de puerta abierta suena si se da el contacto sin haber cerrado bien las puertas, el capó o el portón trasero.

### Visualizador de mensajes

Véase Configuración personalizada.

# Pantallas informativas

## INFORMACIÓN GENERAL



En aras de la seguridad en carretera ajuste y ponga a cero las funciones únicamente con el vehículo parado.

Se pueden programar diversas funciones usando el visualizador de mensajes y la palanca multifuncional de la columna de la dirección.

El visualizador de mensajes también proporciona mensajes de aviso sobre anomalías o fallos de funcionamiento del sistema. Véase **Mensajes informativos**.

## Menú principal

### Visión general de las pantallas del menú principal

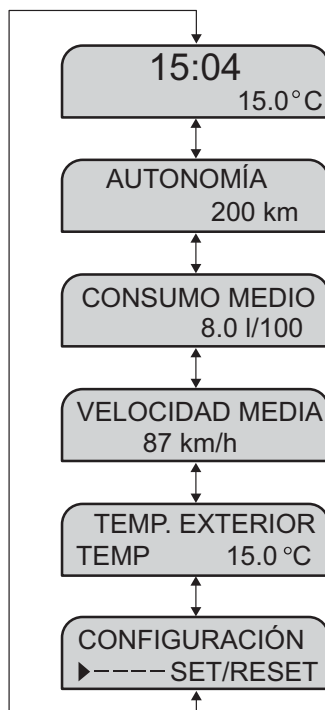

Es posible acceder a los diversos menús secundarios desde el menú principal.

# Pantallas informativas

## Mandos



Desplácese por el menú con el mando giratorio.



**Nota:** Si los tonos de aviso están activados, se emitirá un pequeño tono cada vez que se pulse el botón.

Pulse el botón **SET** (ajustar) y **RESET** (reajustar) para seleccionar un menú secundario o el elemento que desee ajustar.

## Cuentakilómetros

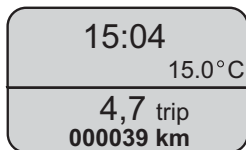

## Cuentakilómetros parcial

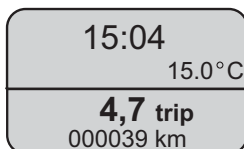

Pulse el botón **SET** y **RESET** durante al menos 2 segundos para ponerlo a cero.

## Autonomía

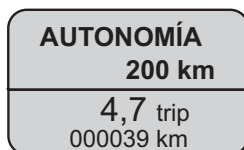

**Nota:** Los cambios de modo de conducir pueden hacer que varíe el valor indicado.

Indica la distancia aproximada que puede recorrer el vehículo con el combustible disponible en el depósito.

## Consumo medio de combustible

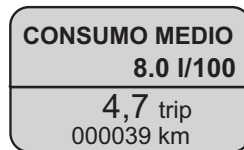

Indica la media del consumo de combustible desde la última puesta a cero de esta función.

Pulse el botón **SET** y **RESET** para ponerlo a cero.

# Pantallas informativas

## Velocidad media

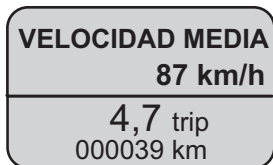

Indica la velocidad media calculada durante los últimos 1000 kilómetros o desde que se puso a cero por última vez.

Pulse el botón SET y RESET para ponerlo a cero.

## Temperatura exterior

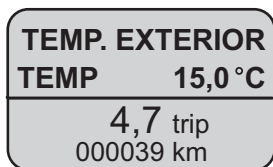

Incluso si la temperatura se eleva por encima de +4° C, no está garantizado que la carretera esté libre de peligros por causa de las inclemencias del tiempo.

Sonará un tono de aviso en las siguientes condiciones:

- +4 °C o inferior: aviso de escarcha
- 0 °C o inferior: peligro de hielo en la carretera

## MENSAJES INFORMATIVOS

### Mensajes de aviso

Cuando aparecen determinados mensajes en pantalla, debe pulsar el botón SET (ajustar) y RESET (reajustar) como indicación de que los ha visto.



Algunos mensajes de aviso van acompañados de luces de aviso en el visualizador de mensajes encima de la pantalla, que se encienden en rojo o ámbar según la gravedad del problema.

Si aparece un mensaje de aviso acompañado de una luz de aviso, la luz de aviso permanecerá encendida.

Mensajes	Luz de aviso	Significado
FALLO EN EL MOTOR	rojo	Fallo de funcionamiento del motor o de los sistemas relacionados. Detenga el vehículo tan pronto como sea posible hacerlo con seguridad y desconecte el motor inmediatamente. Solicite que técnicos cualificados comprueben el motor.

## Pantallas informativas

Mensajes	Luz de aviso	Significado
NIVEL ACEITE BAJO	rojo	Nivel de aceite del motor. Detenga el vehículo tan pronto como sea posible hacerlo con seguridad y desconecte el motor inmediatamente. Reponga el nivel de aceite del motor. Véase <b>Comprobación del aceite del motor</b> .
AGUA EN EL COMBUSTIBLE	rojo	Se ha detectado agua en el combustible. Solicite que técnicos cualificados comprueben el sistema de combustible.
TEMPERATURA EXTERIOR BAJA	rojo	La temperatura exterior es inferior a 0 °C.
TEMPERATURA EXTERIOR BAJA	ámbar	La temperatura exterior es inferior a +4 °C.
CAMBIAR ACEITE	ámbar	Solicite que técnicos cualificados comprueben el vehículo.
PUERTA ABIERTA CERRA PUERTA	ámbar	Compruebe que todas las puertas están bien cerradas.
PUERTA CONDUCT. ABIERTA	ámbar	La puerta del conductor está abierta.
PUERTA ACOMP.ABIERTA	ámbar	La puerta del acompañante está abierta.
PUERTA TRASERA IZDA. ABIERTA	ámbar	La puerta trasera del lado del conductor está abierta.
PUERTA TRASERA DCHA. ABIERTA	ámbar	La puerta trasera del lado del acompañante está abierta.
MALETERO ABIERTO	ámbar	La puerta trasera del lado del acompañante está abierta.
CAPO ABIERTO	ámbar	El capó está abierto.
PRONTO xx DIAS CAMBIO ACEITE	-	Indica que es necesario cambiar el aceite.
PRONTO # DÍAS CAMBIO ACEITE	-	Se está realizando el restablecimiento del aviso de cambio de aceite.
REAJUS. CAMBIO ACEITE COMPL.	-	Ha finalizado el restablecimiento del aviso de cambio de aceite.

# Pantallas informativas

Mensajes	Luz de aviso	Significado
*ALARMA* RESET PARA DETENER	-	La alarma del reloj está sonando. Véase Configuración personalizada.

## CONFIGURACIÓN PERSONALIZADA

### Visión general de las pantallas del menú Configuración

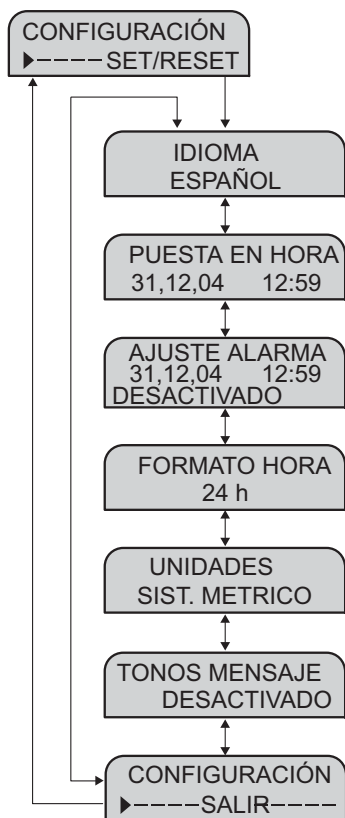

### Menú Configuración

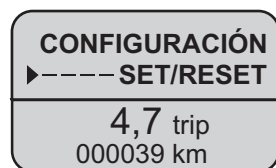

Los menús secundarios siguientes están disponibles en el menú Configuración:

- Idioma
- Puesta en hora
- Ajuste alarma
- Formato de hora
- Unidades
- Tonos mensaje

# Pantallas informativas

## Ajuste del idioma

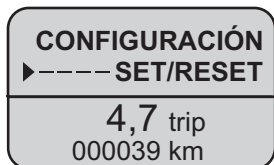

Se puede elegir entre siete idiomas: Inglés (RU), alemán, italiano, francés, español, turco, ruso, holandés, polaco, sueco, portugués.

Una vez que lo ha seleccionado, utilice el mando giratorio para guardar el ajuste y salir del menú.

Puesta en hora Véase Reloj.

## Ajuste alarma

- Pulse y mantenga pulsado SET (ajustar) y RESET (reajustar). El día empieza a parpadear. Ajústelo mediante el mando giratorio.
- Pulse el botón SET y RESET para confirmar el ajuste y pase al mes.
- Proceda de la misma forma para ajustar el año, las horas y los minutos.
- Tras ajustar los minutos y pulsar SET y RESET, la hora queda almacenada.
- Pulse SET y RESET para activar o desactivar la alarma.

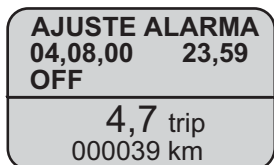

## Alarma activada

Pulse el botón SET y RESET para desactivarla.

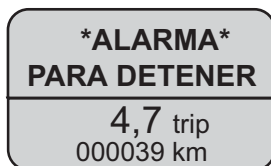
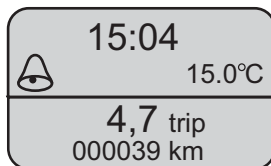

## Formato hora

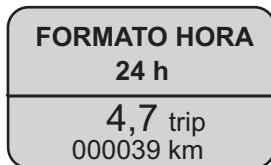

Pulse SET y RESET para cambiar entre el formato de 12 y 24 horas.

## Unidades

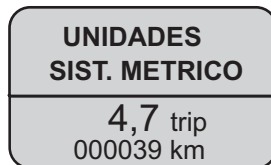

Pulse SET y RESET para cambiar entre unidades métricas e imperiales.

## Tonos mensaje

Pueden desactivarse los siguientes tonos:

- temperatura ambiente a 4 °C
- confirmación de ajuste de hora
- pulsación de botón SET y RESET

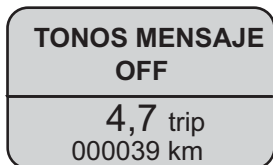

Pulse SET y RESET para activar o desactivar los tonos.

## Configuración - Salir



Pulse SET y RESET para salir.

## FUNCIONAMIENTO

### Aire exterior

Mantenga libres de obstrucciones las entradas de aire situadas delante del parabrisas (nieve, hojas, etc.) para que el sistema de climatización pueda funcionar correctamente.

### Aire recirculado



El uso prolongado del aire recirculado puede provocar que los cristales se empañen. Si los cristales se empañan, aplique los ajustes de deshielo y desempañado del parabrisas.

Se recirculará el aire que esté actualmente en el habitáculo. El aire exterior no entra al vehículo.

### Calefacción

El rendimiento de la calefacción depende de la temperatura del refrigerante del motor.

### Aire acondicionado

**Nota:** El aire acondicionado funciona solamente cuando la temperatura es superior a los 4 °C.

**Nota:** Si utiliza el aire acondicionado, el consumo de combustible de su vehículo aumentará.

El aire es dirigido a través del evaporador donde se refrigera. La humedad se extrae del aire para ayudar a evitar que las ventanas se empañen. La condensación resultante se dirige al exterior del vehículo y por lo tanto es normal ver un pequeño charco de agua debajo del vehículo.

## Información general del control de la climatización interior

Cierre totalmente las ventanas.

### Calentamiento del interior

Dirija el aire hacia los pies. En ambientes fríos o húmedos, dirija parte del aire hacia el parabrisas y las ventanillas de las puertas.

### Enfriamiento del interior

Dirija el aire hacia la cara.

## AIREADORES

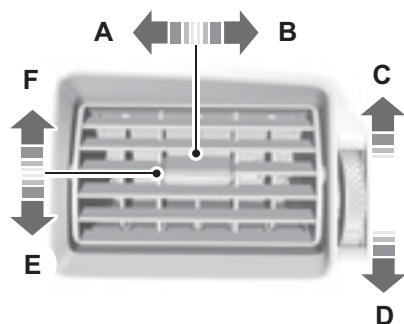

- A Izquierda
- B Derecha
- C Abrir
- D Cerrar
- E Abajo
- F Arriba

# Climatización

## CLIMATIZACIÓN MANUAL

### Mando de distribución del aire



A Nivel de la cara

B Reposapiés

C Parabrisas

**Nota:** Siempre se dirige una pequeña cantidad de aire hacia el parabrisas.

### Mando de la temperatura



### Soplador

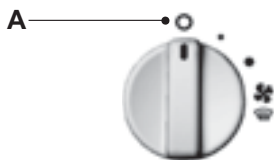

A Desconexión

**Nota:** Si apaga el soplador, es posible que el parabrisas se empañe.

### Aire recirculado

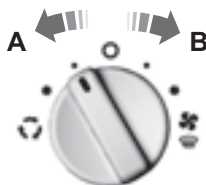

A Aire recirculado

B Aire exterior

### Deshielo y desempañado rápido del parabrisas



Cierre todos los aireadores para dirigir la mayor cantidad posible de aire hacia el parabrisas. Si es necesario, encienda la luneta y el parabrisas térmico. Véase Ventanillas y retrovisores térmicos (página XX).

### Calefacción rápida del interior



## Ventilación



## Aire acondicionado

## Conexión/desconexión del aire acondicionado

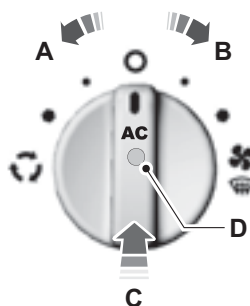

- A Aire recirculado
- B Aire exterior
- C Conexión y desconexión
- D Luz de control del aire acondicionado

**Nota:** La luz de control del mando se encenderá cuando el aire acondicionado esté en funcionamiento.

## Refrigeración con aire exterior



Conecte el aire acondicionado.

## Refrigeración rápida del interior



Conecte el aire acondicionado.

## Deshielo y desempañado del parabrisas



A Parabrisas

Ajuste el mando de distribución del aire en la posición A y seleccione aire exterior.

Cuando la temperatura es superior a 4 °C, el aire acondicionado se enciende automáticamente. La luz de control del mando no se encenderá en este caso.

## Reducción de la humedad del aire interior



A Parabrisas

Ajuste el mando de distribución del aire en la posición A y seleccione aire exterior.

Cuando la temperatura es superior a 4 °C, el aire acondicionado se enciende automáticamente. La luz de control del mando no se encenderá en este caso.

## LUNETA Y RETROVISORES TÉRMICOS

### Luneta térmicos

Utilice las luneta térmicas para deshelar o desempañar la luneta.

**Nota:** La luneta térmicas sólo funcionan cuando está en marcha el motor.

### Luneta térmica



### Retrovisores exteriores térmicos



Los retrovisores exteriores eléctricos disponen de un elemento de calefacción para deshelar o desempañar el cristal de los espejos. Se apagan automáticamente tras un breve periodo de tiempo.

# Asientos

## FORMA CORRECTA DE SENTARSE

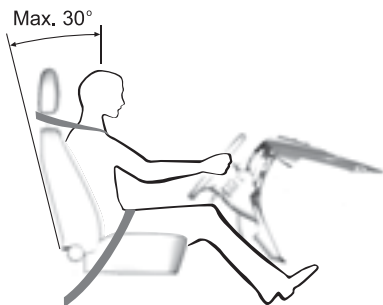

No ajuste los asientos mientras conduce.



Solamente si el cinturón de seguridad se utiliza adecuadamente puede sujetar el cuerpo en una posición que permita al airbag lograr su efecto máximo.

Cuando el asiento, el reposacabezas, el cinturón de seguridad y los airbags se utilizan adecuadamente, proporcionarán una protección óptima en caso de colisión. Se recomienda:

- sentarse en posición recta con la base de la espina dorsal lo más atrás posible.
- no reclinar el respaldo más de 30 grados.
- ajustar el reposacabezas de manera que la parte superior del mismo quede a la par con la parte superior de la cabeza y lo más adelante posible a una altura cómoda.

- mantener una distancia suficiente entre el conductor y el volante. Se recomienda una distancia mínima de 250 milímetros entre el esternón y la tapa del airbag.
- sujetar el volante con los brazos ligeramente flexionados.
- flexionar ligeramente las piernas para poder pisar los pedales a fondo.
- colocar la correa superior del cinturón sobre el centro del hombro y colocar la correa del cinturón de las caderas correctamente tensada sobre las mismas.

Asegúrese de que la posición de conducción es cómoda y que puede mantener el control de su vehículo por completo.

## ASIENTOS DELANTEROS





No ajuste los asientos mientras el vehículo está en movimiento.

## Avance y retroceso de los asientos



# Asientos

 Mueva el asiento hacia atrás y hacia delante después de soltar la palanca para asegurarse de que está correctamente fijado en su enganche.

 No coloque los asientos delanteros demasiado cerca del tablero de mandos. La única función de las nueve posiciones de enganche delanteras es facilitar el acceso a la batería del vehículo.

## Ajuste del soporte lumbar

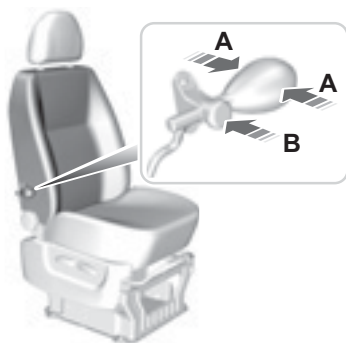

A Aumentar

B Reducir

## Ajuste del ángulo de inclinación de la banqueta



# Asientos

## Ajuste del ángulo de inclinación del respaldo





## Ajuste del apoyabrazos



Gire la rueda situada debajo del apoyabrazos.

## Giro del asiento

 Asegúrese de que los asientos y los respaldos de los asientos estén bien asegurados y completamente enclavados en los dispositivos de bloqueo.

 Gire el asiento solo hacia el centro del vehículo, y no hacia la puerta.

## ASIENTOS TRASEROS

 No utilice el banco como cama cuando el vehículo está en movimiento.

 Asegúrese de que los asientos y los respaldos de los asientos estén bien asegurados y completamente enclavados en los dispositivos de bloqueo.

 Al devolver el respaldo a su posición original, asegúrese de que los cinturones de seguridad están visibles y no han quedado atrapados detrás del asiento.

# Asientos

## Para abatir el respaldo de un asiento hacia delante



## Para abatir el respaldo completo hacia delante

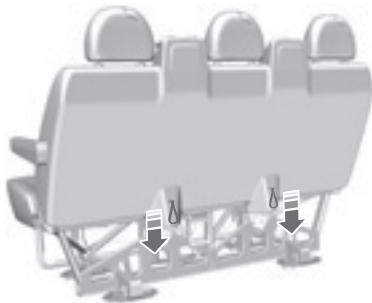

Para abatir el respaldo:

1. Tire de las correas de desbloqueo hacia abajo y manténgalas sujetas.
2. Empuje el respaldo hacia delante.

Para colocar el respaldo de nuevo en posición vertical:

1. Tire de las correas de desbloqueo hacia abajo y manténgalas sujetas.
2. Empuje el respaldo hasta la posición vertical.

## Para retirar el banco

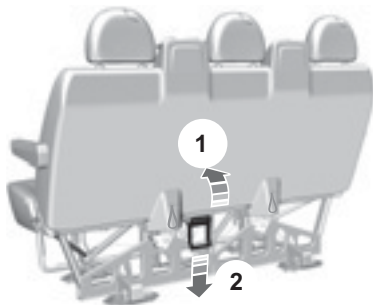

**!** Tape los orificios de tornillos que estén abiertos al retirar los asientos para evitar que los gases de escape entren en el vehículo.

# Asientos



El banco pesa 89 kilos.



Guarde el asiento en un lugar seco y seguro.

1. Abata el respaldo hacia delante.
2. Tire hacia arriba de la palanca de desbloqueo y manténgala sujeta.
3. Tire del asiento con suavidad hacia atrás hasta que la parte delantera del bastidor del asiento salga de los dispositivos de bloqueo del piso.
4. Retire el asiento.

Instale el asiento en orden inverso.

## APOYA CABEZAS



## Ajuste del apoya cabezas



Levante el apoya cabezas trasero cuando el asiento trasero esté ocupado por un pasajero o un dispositivo de retención para niños.

Ajuste el apoya cabezas de forma que la parte superior quede al mismo nivel que la parte superior de la cabeza.

## Desmontaje del apoya cabezas

Presione los botones de bloqueo y retire el apoya cabezas.

## ASIENTOS CALEFACTADOS



**Nota:** Arranque el motor para poder usar los asientos calefactados.

Los asientos calefactados alcanzan su temperatura máxima después de 5 o 6 minutos. Se desconectan automáticamente.

### RELOJ

#### Vehículos con reloj en la unidad de audio o navegación

Para obtener instrucciones detalladas para ajustar el reloj, remítase al manual del equipo de audio o navegación.

#### Vehículos con cuadro de instrumentos de gama baja

**Nota:** El sistema emite un sonido corto al ajustar la hora.

**Nota:** Pulse y mantenga pulsado el botón durante más de un segundo para cambiar del formato de 12 horas al de 24 horas y viceversa.

1. Gire el interruptor de encendido a la posición II.
2. Pulse y mantenga pulsado el botón de ajuste del reloj durante más de tres segundos, hasta que la hora empiece a parpadear en la pantalla.
3. Pulse el botón de ajuste del reloj para ajustar la hora. Para ajustar la hora rápidamente, pulse y mantenga pulsado el botón.

#### Vehículos con cuadro de instrumentos de gama alta



1. Desplácese hacia abajo hasta esta pantalla. Pulse y mantenga pulsado **SET** (ajustar) y **RESET** (reajustar). El día empieza a parpadear. Ajústelo mediante el mando giratorio.

2. Pulse el botón **SET** y **RESET** para confirmar el ajuste y pase al mes.

3. Proceda de la misma forma para ajustar el año, las horas y los minutos.

Tras ajustar los minutos y pulsar **SET** y **RESET**, la hora y la fecha quedan almacenadas.

### PORTATICKETS



### ENCENDEDOR



Si utiliza el enchufe cuando el motor no está en marcha, la batería puede descargarse.



No mantenga pulsado el encendedor.

**Nota:** El enchufe puede utilizarse como fuente de alimentación de aparatos de 12 voltios con una potencia nominal máxima de 20 amperios. Use únicamente los conectores específicos de la gama de accesorios Ford o conectores para usar con enchufes según la norma SAE.

## Elementos auxiliares

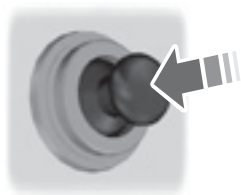

Para utilizarlo, púselo. Saltará de forma automática.

Ubicación de componentes: Véase Guía rápida.

### CENICERO



### ENCHUFES AUXILIARES



Si utiliza el enchufe auxiliar cuando el motor no está en marcha, la batería puede descargarse.

**Nota:** El enchufe puede utilizarse como fuente de alimentación de aparatos de 12 voltios con una potencia nominal máxima de 20 amperios. Use únicamente los conectores específicos de la gama de accesorios Ford o conectores para usar con enchufes según la norma SAE.

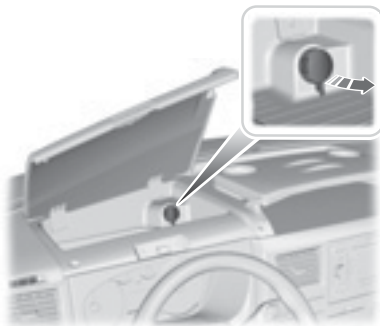

### POSAVASOS





## Elementos auxiliares



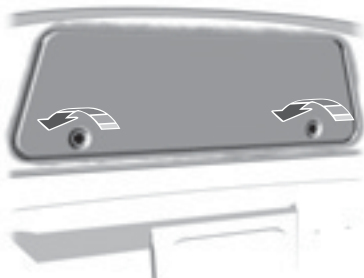

### COMPARTIMENTOS GUARDAOBJETOS

Compartimento guardaobjetos situado en la parte superior



 No coloque bebidas calientes en los posavasos con el vehículo en marcha.

 No utilice la bandeja mientras el vehículo está en movimiento.

 No coloque objetos de cristal en el posavasos.

 No coloque objetos duros o pesados en el compartimento guardaobjetos situado en la parte superior.

Compartimento guardaobjetos delantero



## Elementos auxiliares

### SUJETABOTELLAS



No coloque objetos de cristal en el sujetabotellas.

### ALFOMBRILLAS



Al utilizar alfombrillas se debe asegurar que estas queden fijadas correctamente utilizando las sujeciones adecuadas y colocadas de forma que no interfieran con el funcionamiento de los pedales.

### TOMA DE ENTRADA AUXILIAR (AUX IN)

Véase el manual correspondiente de la unidad de audio.



### PUERTO USB

Véase Conectividad.



# Arranque del motor

## INFORMACIÓN GENERAL

### Observaciones generales para la puesta en marcha

Si se ha desconectado la batería, el vehículo puede comportarse de forma inusual durante la conducción en los primeros 8 km aproximadamente después de haber vuelto a conectar la batería.

Esto se debe a que el sistema de gestión del motor debe reajustarse con el motor.

No tenga en cuenta el comportamiento inusual del vehículo en este periodo.

### Arranque del vehículo empujándolo o remolcándolo



Para evitar posibles daños no debe arrancar el vehículo empujándolo o remolcándolo. Utilice cables de puenteo y una batería auxiliar. Véase *Uso de cables de puenteo*.

## INTERRUPTOR DE ENCENDIDO



No gire nunca la llave a la posición 0 o I cuando el vehículo esté en movimiento.



- 0 El contacto está quitado.
- I El encendido y todos los circuitos eléctricos principales están desconectados.

Nota: No deje la llave de contacto en esta posición demasiado tiempo, para evitar que se descargue la batería.

- II El contacto está dado. Todos los circuitos eléctricos están operativos. Las luces de aviso y de control se encenderán. Esta es la posición de la llave durante la conducción. También debe seleccionarla cuando se remolque el vehículo.
- III Se activa el motor de arranque. Suelte la llave tan pronto como arranca el motor.

## ARRANQUE DEL MOTOR

### Motor frío o caliente

**Nota:** Cuando la temperatura es inferior a  $-15\text{ }^{\circ}\text{C}$  ( $5\text{ }^{\circ}\text{F}$ ), es posible que sea necesario accionar el motor de arranque durante hasta 25 segundos. Si por lo general acciona el vehículo con ese tipo de temperaturas, le recomendamos que monte un calentador del bloque motor en el vehículo.

**Nota:** Continúe poniendo en marcha el motor hasta que arranque.

**Nota:** El motor de arranque solamente puede accionarse un máximo de 30 segundos cada vez.

# Arranque del motor

**Nota:** Si el motor no arranca tras intentarlo varias veces, la luz de aviso del motor se enciende. Véase **Luces de aviso y de control**. Se debe dejar reposar le motor durante 30 minutos antes de volver a intentar arrancarlo para evitar daños en el motor de arranque.



Conecte el encendido y espere hasta que el testigo de los calentadores se apague.

**Nota:** No toque el pedal del acelerador.

1. Pise a fondo el pedal del embrague.
2. Arranque el motor.

## FILTRO DE PARTÍCULAS DIESEL (DPF)

El DPF forma parte de los sistemas de reducción de emisiones con los que cuenta su vehículo. Filtra las partículas del combustible Diesel (hollín) de los gases de escape.

## Regeneración



No aparque ni deje el vehículo a ralentí encima de hojas secas, césped seco u otros materiales combustibles. El proceso de regeneración del DPF genera unas temperaturas de los gases de escape muy altas, y el escape irradiará una cantidad de calor considerable durante y después de la regeneración del DPF, y tras haber quitado el contacto. Podría producirse un incendio.



Procure no quedarse sin combustible.

**Nota:** Después de apagar el motor, los ventiladores pueden continuar funcionando durante un breve periodo de tiempo.

A diferencia de un filtro normal, que debe sustituirse periódicamente, el DPF ha sido diseñado para que se regenere o limpie por sí mismo para mantener un rendimiento eficaz. El proceso de regeneración se produce automáticamente. Sin embargo, es posible que determinadas condiciones de conducción hagan que tenga que colaborar con el proceso de regeneración.

Si solo utiliza el vehículo para recorridos cortos o para el motor y vuelve a arrancarlo con frecuencia durante los desplazamientos en los que se produce un aumento de las desaceleraciones y aceleraciones, podría ayudar en el proceso de regeneración hacer de vez en cuando un recorrido en las siguientes condiciones:

## Arranque del motor

- Conduzca el vehículo a velocidad constante, preferentemente por una carretera principal o una auto-vía, durante un tiempo de hasta 20 minutos.
- Evite tener el motor al ralentí durante mucho tiempo, pero teniendo siempre en cuenta los límites de velocidad y el estado de la carretera.
- No quite el contacto.
- Utilice una marcha más corta de lo normal para mantener un régimen del motor alto durante este trayecto si es necesario.

### DESCONEXIÓN DEL MOTOR

#### Vehículos con turbocompresor



No apague el motor cuando esté funcionando a velocidades elevadas. En caso contrario el turbocompresor continuará funcionando después de que la presión de aceite del motor haya bajado a cero. Esto causará un desgaste prematuro del cojinete del turbocompresor.

Suelte el pedal del acelerador. Espere hasta que el motor haya alcanzado la velocidad de ralentí y desconéctelo a continuación.

## CALIDAD DEL COMBUSTIBLE - DIESEL

### Para Argentina

Utilice gasoil grado 3 que cumpla con las especificaciones de la Resolución 1283/06 de la Secretaría de Energía, con un contenido de biodiesel no superior al 7%.

El uso de gasoil grado 3 (tipo Premium) de bajo contenido de azufre, colabora con la menor emisión de gases contaminantes disminuyendo la cantidad de humo negro y aumentando el rendimiento.

### Para Chile

Utilice combustible diesel grado B de acuerdo a la normativa vigente.



Utilice solamente gasoil de fuentes confiables. Un combustible que contiene niveles elevados de agua o impurezas, compromete la durabilidad de los componentes del sistema de inyección.



No mezcle gasoil con aceite, nafta, kerosene u otros aditivos. Esto podría causar una reacción química y/o daños en el sistema de combustible.

### Gasoil de verano o de invierno

Su vehículo ha sido diseñado para funcionar correctamente bajo condiciones de invierno o verano. No debe preocuparse por el cambio de formulación que las petroleras hacen sobre el gasoil de verano o de invierno.



No almacene combustibles para un uso a futuro, las petroleras modifican la formulación del gasoil para mejorar sus prestaciones tanto en épocas frías como calurosas.

Si cargase inadvertidamente nafta en lugar de gasoil en el tanque de su vehículo, no intente ponerlo en marcha.

Ford declina toda responsabilidad por daños al vehículo producidos por el funcionamiento de su motor con nafta en vez de gasoil.

Aunque este tipo de daño no está cubierto por la garantía, deberá ponerse inmediatamente en contacto con el Concesionario Ford más próximo.

### Precauciones importantes de seguridad



No abastezca en demasía el tanque de combustible. La presión de un tanque excesivamente lleno puede causar pérdidas o derramamiento de combustible y posible incendio.



Si no utiliza la tapa del tanque de combustible apropiada, la presión del tanque puede dañar el sistema de combustible y causar el funcionamiento incorrecto durante una colisión.



El sistema de combustible está presurizado. Si la tapa del tanque estuviera perdiendo vapores o se oyera un ruido similar a un silbido, espere hasta que el ruido se detenga antes de remover la tapa completamente.



Los combustibles pueden causar serios daños si son manipulados incorrectamente.

# Combustible

## CATALIZADOR

 No aparque ni deje el vehículo a ralentí encima de hojas secas, césped seco u otros materiales combustibles. El escape irradiará una gran cantidad de calor durante el funcionamiento y después de que haya apagado el motor. Podría producirse un incendio.

## Conducción con catalizador

 Evite quedarse sin combustible.

 No accione el motor de arranque durante un largo periodo de tiempo.

 No haga funcionar el motor con un cable de bujía desconectado.

 No se debe arrancar el vehículo empujándolo o remolcándolo. Utilice cables de puenteo. Véase *Uso de cables de puenteo*.

 No apague el encendido durante la conducción.

## TAPA DEL DEPÓSITO DE COMBUSTIBLE

 Extreme las precauciones al repostar para evitar salpicaduras de combustible de la boquilla del surtidor.

 Se recomienda esperar 10 segundos como mínimo antes de extraer la boquilla del surtidor, para que todo el combustible termine de caer en el depósito.

 Al lavar el vehículo con agua a alta presión, aplique el chorro en la zona de la tapa del depósito de combustible a una distancia superior a 20 centímetros como mínimo y durante un espacio de tiempo corto.

**Nota:** Es normal escuchar un ruido de silbido al quitar el tapón del depósito de combustible.

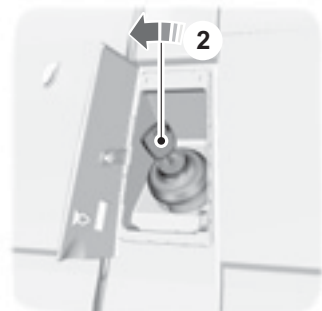
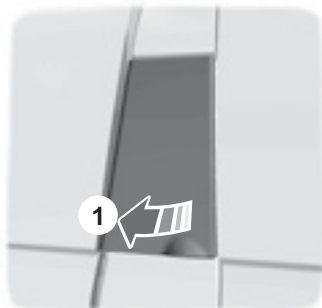

## REPOSTAJE



No intente arrancar el motor si ha llenado el depósito con el combustible incorrecto. Esto podría dañar el motor. Haga que un experto revise el sistema inmediatamente.

## CONSUMO DE COMBUSTIBLE

Con el fin de proporcionar datos comparativos, todos los fabricantes de automóviles miden el consumo de combustible en condiciones de prueba oficialmente homologadas y estrictamente controladas de acuerdo a Normas.

El consumo de combustible y las emisiones de CO<sub>2</sub> dependen del motor, el tipo de transmisión, el tamaño de los neumáticos y el peso.

Las principales causas de un consumo elevado de combustible son las siguientes:

### Duración del viaje y temperatura ambiente

Los arranques frecuentes en frío y los recorridos de tramos cortos en los que el motor no alcanza su temperatura de funcionamiento, ocasionan un aumento considerable del consumo de combustible.

### Condiciones del tránsito

El tránsito lento, las pendientes elevadas, las curvas cerradas frecuentes y los caminos en mal estado afectan negativamente al consumo de combustible.

## Modo de conducir

Su vehículo fue proyectado para proporcionarle transporte seguro, confortable y económico por miles de kilómetros. Sin embargo, nada sustituye el cuidado y la aplicación de buenas prácticas de conducción.

Procure anticipar las situaciones complejas o de peligro y mantenga una distancia segura respecto del vehículo que marcha delante. Ello contribuirá a mejorar el rendimiento.

## Condiciones de carga del vehículo

La conducción con el vehículo muy cargado hace que aumente el consumo de combustible.

## Estado del vehículo

Una baja presión en los neumáticos, neumáticos desgastados o un mantenimiento inadecuado del motor o del vehículo también producen un elevado consumo de combustible.

## Cambios de marchas



El cambio de marcha en el momento correcto mejora la economía de combustible y reduce la contaminación.

### CAJA DE CAMBIOS MANUAL

 No seleccione la marcha atrás mientras el vehículo está en movimiento. Esto puede causar daños en la caja de cambios.

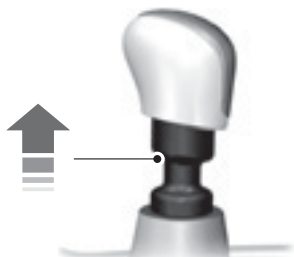

Es posible que en algunos vehículos sea necesario tirar del anillo para seleccionar marcha atrás.

## FUNCIONAMIENTO

### Frenos de disco

Con los discos de freno mojados se reduce el grado de eficacia del frenado.

Después de un lavado del vehículo golpee ligeramente el pedal del freno durante la marcha para eliminar la película de agua.

### ABS



Que su vehículo disponga de ABS no le exime de su responsabilidad de conducir con cuidado y atención.

El ABS le ayuda a mantener un buen comportamiento de la dirección y la estabilidad del vehículo si hay que frenar a fondo en caso de emergencia evitando que las ruedas se bloqueen.

## RECOMENDACIONES PARA LA CONDUCCIÓN CON ABS

Cuando el ABS está funcionando, el pedal del freno vibrará. Esto es normal.

Mantenga el pedal de freno presionado.

El ABS no eliminará el peligro en las siguientes situaciones:

- si conduce demasiado cerca del vehículo que le precede.
- en caso de que se produzca un derrapaje de las ruedas (aquaplaning).
- si entra en las curvas demasiado deprisa.
- la superficie de la carretera es deficiente.

## FRENO DE ESTACIONAMIENTO

### Todos los vehículos

- Pise firmemente el pedal del freno.
- Tire de la palanca del freno de estacionamiento rápidamente hasta el tope.
- No apriete el botón de desbloqueo mientras tira de la palanca.
- Si su vehículo está estacionado cuesta arriba, seleccione la 1ª marcha y gire el volante apartándose del bordillo.
- Si su vehículo está estacionado cuesta abajo, seleccione la marcha atrás y gire el volante hacia el bordillo.

Para soltar el freno de estacionamiento, pise firmemente el pedal del freno, tire de la palanca hacia arriba ligeramente, apriete el botón de desbloqueo y empuje la palanca hacia abajo.

# Control de estabilidad

## FUNCIONAMIENTO

### Programa electrónico de estabilidad (ESP)



El ESP no le exime de la responsabilidad de conducir con el cuidado y la atención debidos.

### Testigo del control de estabilidad (ESP)

El testigo del ESP parpadeará cuando el sistema está en funcionamiento. Véase Luces de aviso y de control.

### Asistencia en frenadas de emergencia



Que su vehículo disponga de asistencia en frenadas de emergencia no le exime de su responsabilidad de conducir con cuidado y atención.

La asistencia en frenadas de emergencia detectará si se está frenando a fondo midiendo la velocidad a la que pisa el pedal del freno. Proporcionará la máxima eficacia de frenado durante el tiempo en que esté pisando el pedal. La asistencia en frenadas de emergencia puede reducir las distancias de frenado en situaciones críticas

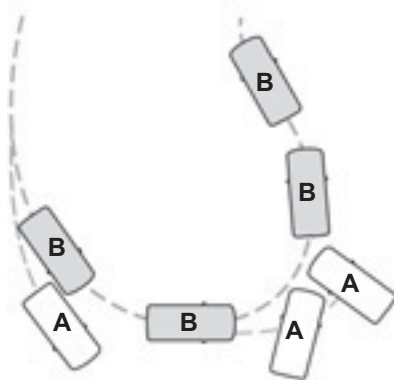

A sin ESP

B con ESP

El ESP refuerza la estabilidad cuando el vehículo empieza a deslizarse fuera del recorrido previsto. Esto se lleva a cabo mediante el frenado de ruedas individuales y la reducción del par motor según necesidad.

El sistema también ofrece una función de control de tracción mejorado reduciendo el par motor si las ruedas patinan al acelerar. De este modo se mejora la capacidad de iniciar la marcha en firmes deslizantes o con superficies sueltas y mejora la comodidad limitando el derrapaje de ruedas en curvas muy cerradas.

## USO DEL CONTROL DE ESTABILIDAD

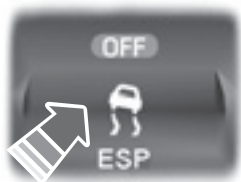

Con una velocidad del vehículo inferior a 60 km/h, mantenga pulsado el interruptor durante un segundo. El interruptor se encenderá.

**Nota:** Si desconecta el sistema, el sistema se reactivará temporalmente si se aplican los frenos en el caso de que el vehículo patine. La luz de aviso del ESP parpadeará en este caso.

**Nota:** Si desconecta el sistema, el sistema se reactivará automáticamente si la velocidad del vehículo sube por encima de 60 km/h.

Pulse el interruptor de nuevo para volver a conectar el sistema. El sistema se conectará automáticamente cada vez que dé el contacto.

Ubicación de componentes: Véase Guía rápida.

## **FUNCIONAMIENTO**

El sistema de control de tracción mejora la tracción cuando una rueda empieza a patinar a velocidades de hasta 40 km/h.

Si una rueda empieza a patinar, el sistema de control de tracción varía la presión que recibe el freno de esa rueda hasta que deja de patinar.

## **USO DEL CONTROL DE TRACCIÓN**

El sistema de control de tracción está operativo cuando conecta el encendido.

La luz de control del sistema de control de tracción parpadeará cuando el sistema esté en funcionamiento. Acelere lentamente hasta que la rueda que patina recupere la tracción.

El sistema de control de tracción dejará de funcionar temporalmente si se usa en exceso en un breve periodo de tiempo.

Esto es normal y no afecta al sistema de frenos.

El sistema de control de tracción seguirá operativo cuando se desconecta el ESP.

La luz de aviso del cuadro de instrumentos no parpadeará en este caso.

# Control de velocidad

## FUNCIONAMIENTO

El control de velocidad le permite controlar la velocidad mediante los interruptores del volante. El control de velocidad se puede utilizar cuando se sobrepasan los 30 km/h.

## USO DEL CONTROL DE VELOCIDAD (si esta equipado)



No utilice el control de velocidad con tráfico intenso, en carreteras con muchos giros o en calzadas resbaladizas.

## Activación del control de velocidad



**Nota:** El sistema está listo para almacenar una velocidad.

## Para almacenar una velocidad



Pulse para almacenar y mantener la velocidad actual. El indicador del control de velocidad se encenderá. Véase Luces de aviso y de control.

## Para cambiar la velocidad almacenada



Si se circula en bajada, es posible que la velocidad del vehículo sobrepase la velocidad almacenada. El sistema no aplicará los frenos. Cambie a una marcha más corta y pulse el interruptor SET- para que el sistema pueda mantener la velocidad almacenada.

**Nota:** Si acelera pisando el pedal del acelerador, no cambiará la velocidad almacenada. Cuando deje de pisar el pedal del acelerador, el vehículo volverá a la velocidad almacenada.

## Control de velocidad

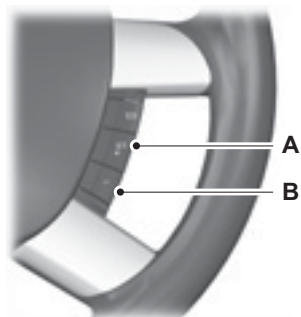

A Acelerar

B Desacelerar

### Anulación de la velocidad almacenada



Pise el pedal del freno o pulse el interruptor RES.

**Nota:** El sistema dejará de controlar la velocidad. El indicador del control de velocidad no se encenderá, pero el sistema conservará la velocidad almacenada.

### Reactivación de la velocidad almacenada



El indicador del control de velocidad se encenderá y el sistema intentará recuperar la velocidad previamente almacenada.

### Desactivación del control de velocidad



El sistema no conservará la velocidad almacenada. El indicador del control de velocidad no se encenderá.

# Limitador de velocidad automático (ASL)

## **FUNCIONAMIENTO (si esta equipado)**

### **Limitador del régimen del motor**

El régimen del motor está limitado como medida de protección del motor.

### **Limitador de velocidad del vehículo**

El limitador de velocidad del vehículo impide que el vehículo supere la velocidad que se haya programado. Véase la etiqueta del parasol del conductor para más información.

### **Vehículos con motor Diesel**

Se puede limitar la velocidad máxima del vehículo a un valor predeterminado, siempre que esté dentro de los límites que marca la ley. Para más información, póngase en contacto con su Concesionario.

# Transporte de carga

## INFORMACIÓN GENERAL



Utilice correas de fijación de estándar aprobado, p. ej., DIN.



Asegúrese de que todos los elementos sueltos están fijados correctamente.



Coloque el equipaje y otras cargas tan abajo y hacia delante como sea posible en el compartimento de carga.



No conduzca con el portón o la puerta trasera abierta. Los gases de escape pueden entrar en el vehículo.



No supere la carga máxima autorizada de los ejes delantero y trasero de su vehículo. Véase *Identificación del vehículo*.



No deje que ningún objeto entre en contacto con las ventanillas traseras.



No utilice materiales abrasivos para limpiar el interior de las ventanillas traseras.



No ponga pegatinas o etiquetas en el interior de las ventanillas traseras.

## SOPORTES DE FIJACIÓN DE CARGA

Nota: El número de soportes de fijación de carga puede variar dependiendo de la versión del modelo.

# Transporte de carga

## Sujeción de la carga



## Soportes de fijación adicionales

### Guía de carga a media altura



## Vehículos con salida de emergencia

Véase Salida de emergencia.

## CONDUCCIÓN CON REMOLQUE



No supere el peso máximo de vehículo y remolque especificado en la placa de identificación del vehículo. Véase Identificación del vehículo.



No supere una velocidad de 90 km/h cuando esté remolcando un peso superior a 2000 kg.



No exceda el peso máximo permitido sobre la punta, es decir, el peso vertical sobre la bola de remolcaje, de 112 kilogramos (247 libras) para todos los vehículos excepto los modelos de chasis con cabina doble y furgoneta, o de 140 kilogramos (309 libras) para los modelos de chasis con cabina doble y furgoneta.

**Nota:** No todos los vehículos son adecuados o están aprobados para llevar barras de remolque montadas. Consulte antes a su concesionario.

La carga se debe distribuir en el remolque de forma que el centro de gravedad se mantenga lo más bajo y centrado sobre el eje o los ejes del remolque que sea posible. Al remolcar con un vehículo descargado, la carga en el remolque se debe colocar en la parte delantera sin superar la carga máxima autorizada sobre el enganche, ya que esta distribución proporciona la mejor estabilidad del conjunto.

La estabilidad del conjunto de vehículo y remolque depende en gran medida de la calidad del remolque.

Los pesos máximos del vehículo y del remolque son válidos técnicamente para pendientes de hasta el 12 % y altitudes de 1000 metros por encima del nivel del mar. En regiones de gran altitud, la menor densidad de la atmósfera puede reducir las prestaciones del motor, por lo que se aplicarán las siguientes restricciones:

En zonas de altitud elevada, debe reducirse el peso bruto máximo de vehículo y remolque autorizado en un 10% por cada 1000 metros de altitud.

### Pendientes pronunciadas



El freno de inercia del remolque no está controlado por el ABS.

Reduzca de marcha antes de iniciar un descenso pronunciado.

# Recomendaciones para la conducción

## RODAJE

### Neumáticos



Es necesario efectuar un periodo de rodaje de unos 500 km aprox. para los neumáticos nuevos. Durante este periodo es probable que experimente distintas características de conducción.

### Frenos y embrague



En la medida de lo posible, evite el uso reiterado de los frenos y el embrague durante los primeros 150 kilómetros si se circula por ciudad, y durante los primeros 1500 kilómetros si se circula por autopista.

### Motor



Evite conducir demasiado rápido durante los primeros 1500 km. Varíe la velocidad frecuentemente y realice los cambios de marcha con prontitud. No haga funcionar el motor por debajo del régimen adecuado.

## PRECAUCIONES CON BAJAS TEMPERATURAS

El funcionamiento de algunos componentes y sistemas puede verse afectado a temperaturas por debajo de los -30 °C (-22 °F).

## RENDIMIENTO DEFICIENTE DEL MOTOR

Si el motor de su vehículo está excesivamente caliente se puede conducir sin dañar el motor. El motor continuará funcionando con potencia limitada. La distancia que se puede recorrer en este modo de funcionamiento dependerá de la temperatura ambiente, la carga del vehículo y el terreno.

Si la aguja se desplaza hasta el límite superior, el motor se está calentando excesivamente. Véase **Indicadores**.

Si continúa aumentando la temperatura del motor se reduce la alimentación de combustible al motor. El aire acondicionado (si está instalado) también se desconecta y el ventilador de refrigeración del motor funciona.



Si el motor continúa en marcha, seguirá aumentando su temperatura lo que hará que el motor se desconecte completamente.

- Detenga el vehículo lo antes posible.
- Desconecte inmediatamente el motor para evitar que resulte gravemente dañado.
- Espere a que se enfríe el motor.
- Compruebe el nivel del refrigerante. Véase **Comprobación del refrigerante del motor**.
- Lleve el vehículo a un profesional especializado para que lo revise inmediatamente.

# Fusibles

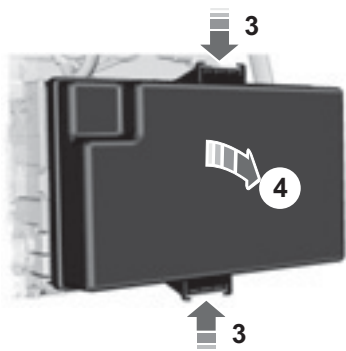

**Caja eléctrica del interior del vehículo**

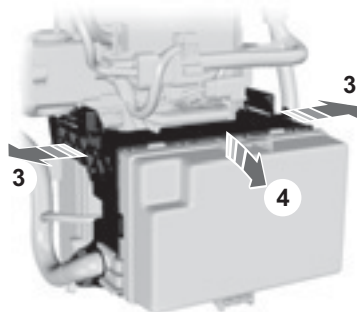

Nota: Al volver a montar, asegúrese de escuchar un clic al acoplar las dos abrazaderas.

**Caja eléctrica del motor**

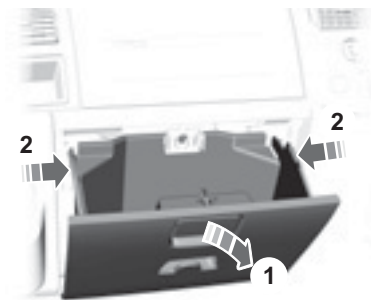

Ubicación de componentes: Véase Mantenimiento.

# Fusibles

## CAMBIO DE FUSIBLES



No modifique el sistema eléctrico de su vehículo de ningún modo. Encargue a técnicos debidamente formados cualquier reparación del sistema eléctrico y la sustitución de relés y fusibles de alto amperaje.



Apague el encendido y todo el equipo eléctrico antes de tocar o de intentar cambiar un fusible.



Sustituya siempre un fusible por otro nuevo del mismo amperaje.

**Nota:** Un fusible fundido puede identificarse porque el filamento está roto.

**Nota:** Todos los fusibles, excepto los fusibles de corriente alta, se montan a presión.

## TABLA DE ESPECIFICACIONES DE LOS FUSIBLES

### Caja de fusibles primaria

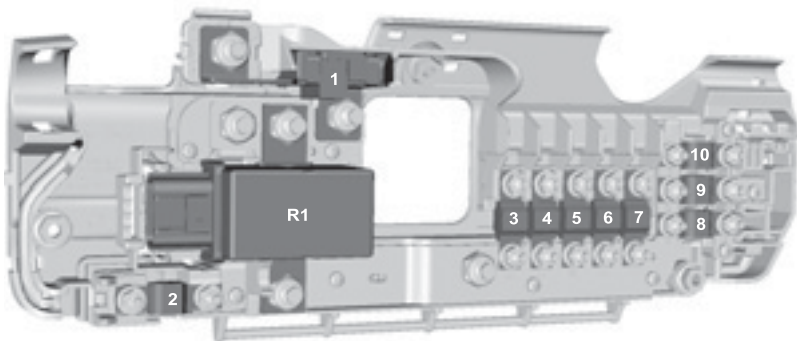

Fusible	Amperaje	Color	Circuitos protegidos
1	350	gris	Motor de arranque y alternador
2	60	amarillo	Alimentación de la caja eléctrica del acompañante (afecta al arranque)

# Fusibles

Fusible	Amperaje	Color	Circuitos protegidos
3	100	azul	Alimentación de la caja eléctrica del motor (no afecta al arranque)
4	-	-	Sin uso
5	100	azul	Alimentación de la caja de relés estándar (no afecta al arranque)
6	-	-	Sin uso
7	60	amarillo	Alimentación de la caja eléctrica del lado del acompañante (no afecta al arranque)
8	60	amarillo	Punto de conexión auxiliar
9	60	amarillo	Punto de conexión auxiliar
10	60	amarillo	Punto de conexión auxiliar

## Caja de fusibles del compartimento motor

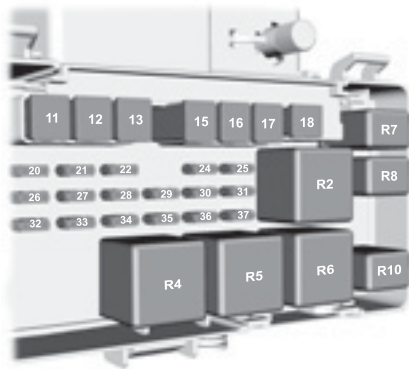

## Fusibles

Fusible	Amperaje	Color	Circuitos protegidos
11	60	amarillo	Ventilador de refrigeración del motor
12	30	rosa	Alimentación del remolque y módulo del remolque (positivo) (si esta equipado)
13	40	verde	Bomba de sistemas ABS y ESP
14	-	-	Sin uso
15	60	amarillo	Bujías de incandescencia
16	60	amarillo	Relé del encendido (KL15 #3)
17	30	rosa	Habilitación del arranque
18	40	verde	Alimentación del encendido (encendido) a la caja eléctrica del lado del acompañante
19	-	-	Sin uso
20	10	rojo	Alimentación del ABS, ESP, sensor de ángulo y velocidad de giro del volante y sensor de derrape (positivo)
21	25	beis	Válvulas y módulo de control del ABS y ESP
22	20	amarillo	Relé de alimentación del PCM
23	20	amarillo	Suministro de alimentación del remolque (encendido) (si esta equipado)
24	-	-	Sin uso
25	5	canela	Bobinas de relé con tensión de batería
26	15	azul	Alimentación del PCM
27	7,5	marrón	Control de las bujías de incandescencia
28	5	canela	Sensor T-MAF
29	5	canela	Sensor del separador de agua del filtro de combustible, bobinas de los relés de alimentación de tensión

## Fusibles

Fusible	Amperaje	Color	Circuitos protegidos
30	-	-	Sin uso
31	5	canela	Sensor de velocidad del vehículo
32	20	amarillo	Calentador del evaporador
33	10	rojo	Luces de marcha atrás
34	-	-	Sin uso
35	-	-	Sin uso
36	10	rojo	Embrague del aire acondicionado
37	5	canela	Bobinas de relé con tensión de encendido, señal de contacto dado para PCM

Relé	Circuitos controlados
R2	Bujías de incandescencia
R3	Remolque (KL15)
R4	Activación del motor de arranque
R5	Alimentación de tensión (encendido #4)
R6	Alimentación de tensión (encendido #3)
R7	Calentador del evaporador
R8	Alimentación del módulo de control del motor
R9	Sin uso
R10	Solenoide del embrague del aire acondicionado

# Fusibles

## Caja de relés estándar

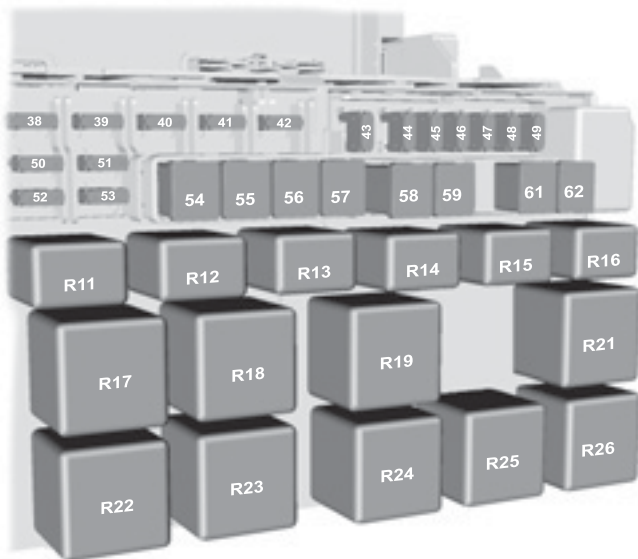

Fusible	Amperaje	Color	Circuitos protegidos
38	20	amarillo	Limpialuneta
39	10	rojo	Mandos del aire acondicionado delanteros y traseros
40	5	canela	Alimentación de las bobinas de los relés
41	-	-	Sin uso
42	5	canela	Nivelación de los faros, interruptor principal de las luces (KL15)
43	-	-	Sin uso
44	20	amarillo	Bocina
45	20	amarillo	Enchufe auxiliar delantero

## Fusibles

Fusible	Amperaje	Color	Circuitos protegidos
46	-	-	Sin uso
47	20	amarillo	Encendedor
48	5	canela	Alimentación de las bobinas de los relés, retrovisores eléctricos
49	20	amarillo	Enchufe auxiliar trasero
50	10	rojo	Luz larga lado izquierdo
51	10	rojo	Luces largas (lado derecho)
52	10	rojo	Luces cortas (lado izquierdo)
53	10	rojo	Luces cortas (lado derecho)
54	30	rosa	Fusible primario para luces cortas, luces largas, luces de conducción diurna, ventilador de la calefacción auxiliar
55	40	verde	Motor del ventilador de la calefacción
56	20	amarillo	Levantacristales eléctricos
57	30	rosa	Motor del ventilador de la calefacción trasera (si esta equipado)
58	30	rosa	Motor del limpiaparabrisas
59	30	rosa	Luneta trasera térmica, retrovisores exteriores térmicos (si esta equipado)
60	-	-	Sin uso
61	60	amarillo	Relé del encendido (encendido #1)
62	60	amarillo	Relé del encendido (encendido #2)

Relé	Circuitos controlados
R11	Faros - luces cortas
R12	Sin uso
R13	Faros - luces largas
R14	Bocina
R15	Luces de conducción diurna

# Fusibles

Relé	Circuitos controlados
R16	Calefacción auxiliar programable
R17	Sin uso
R18	Sin uso
R19	Alimentación de tensión (encendido #2)
R20	Reservado para opciones especiales para vehículos
R21	Alimentación de tensión (encendido #1)
R22	Sin uso
R23	Modos de barrido rápido y normal de limpiaparabrisas
R24	Limpialuneta
R25	Posiciones de conectado y desconectado del limpiaparabrisas
R26	Sin uso

## Caja eléctrica del lado del acompañante

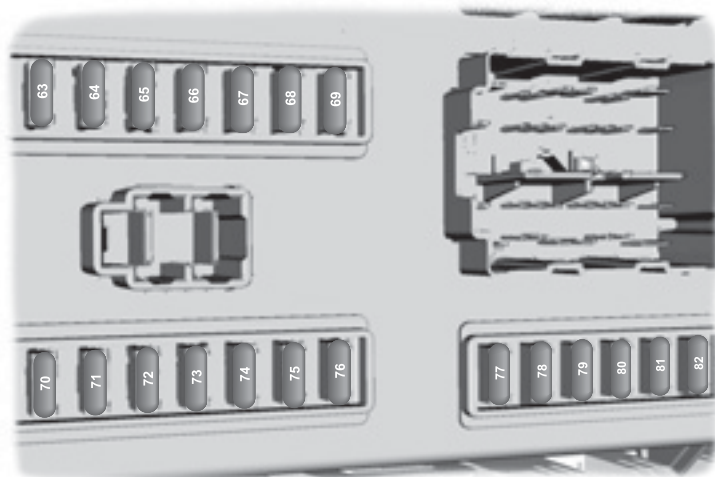

## Fusibles

Fusible	Amperaje	Color	Circuitos protegidos
63	-	-	Sin uso
64	2	gris	Sensor de posición del pedal del acelerador
65	15	azul	Interruptor de las luces de freno
66	5	canela	Cuadro de instrumentos, alimentación del PATS, tacógrafo, iluminación del tablero de mandos
67	15	azul	Bomba del lavacristales
68	10	rojo	Módulo de control de retención de los ocupantes
69	20	amarillo	Interruptor de luces exteriores (encendido)
70	-	-	Sin uso
71	5	canela	Interruptor de luces exteriores (positivo)
72	10	rojo	Tensión del alimentador para memoria de códigos de radio, OBDII (positivo)
73	15	azul	Alimentación de la radio, unidad de navegación y teléfono
74	-	-	Sin uso
75	7,5	marrón	Luces de posición, lado derecho
76	7,5	marrón	Luces de posición, lado izquierdo
77	5	canela	Alimentación del interruptor de encendido, alimentación de bobinas del seccionador de la batería
78	15	azul	Cierre centralizado
79	7,5	marrón	Luz de matrícula, luces de posición adicionales
80	-	-	Sin uso
81	10	rojo	Faros antiniebla traseros
82	3	violeta	Alimentación al sistema de audio y el cuadro de instrumentos con el encendido conectado

# Fusibles

## Fusibles auxiliares

Fusible	Amperaje	Color	Circuitos protegidos	Ubicación
83	-	-	Sin uso	-
84	-	-	Sin uso	-

# Remolque del vehículo

## PUNTOS DE REMOLCAJE



- A Argolla de remolcaje delantera
- B Argolla de remolcaje trasera (Furgoneta, Bus y Kombi)

## REMOLCAJE DEL VEHÍCULO SOBRE LAS CUATRO RUEDAS

### Todos los vehículos



Conecte el encendido cuando se esté remolcando el vehículo. La cerradura de la columna de la dirección bloqueará la dirección y los intermitentes y luces de freno no funcionarán en caso contrario.



El servofreno y la bomba de la dirección no funcionarán a menos que el motor esté funcionando. Pise el pedal del freno con más fuerza y deje que aumenten las distancias de frenado y la dirección se endurezca.



Si la tensión de la cuerda de remolcado es demasiado grande, podrían producirse daños en el vehículo o en el vehículo que se está remolcando.



No utilice una barra de remolque rígida en el enganche de remolque delantero.



Seleccione punto muerto para remolcar el vehículo.

Al remolcar, arranque siempre despacio y suavemente, evitando dar tirones al vehículo remolcado.

## INFORMACIÓN GENERAL

Realice las operaciones de mantenimiento con regularidad para ayudar a mantener el estado de conservación y el valor de posventa de su vehículo. Existe una amplia red de Talleres Autorizados Ford que le ayudará con su experiencia profesional de Servicio. Nuestros técnicos están especialmente capacitados y son los mejor cualificados para realizar operaciones de Servicio de forma adecuada y experta. Están respaldados por una amplia gama de herramientas altamente especializadas desarrolladas para realizar operaciones de Servicio en su vehículo.

Además de las operaciones Servicio regulares, le recomendamos que realice las siguientes comprobaciones adicionales.



Apague el encendido antes de tocar o intentar cualquier ajuste.



No toque los componentes del encendido electrónico una vez conectado el encendido o con el motor en marcha. El sistema funciona a alta tensión.



Mantenga las manos y ropa apartadas del ventilador de refrigeración del motor. En determinadas condiciones el ventilador puede continuar funcionando varios minutos después de que se haya apagado el motor.

## Comprobaciones diarias

- Luces exteriores.
- Luces interiores
- Luces de aviso y de control.

## Al llenar el depósito compruebe

- Nivel de aceite del motor Véase **Comprobación del aceite del motor**.
- Nivel del líquido de frenos Véase **Comprobación del líquido de frenos y embrague**.
- Nivel de líquido lavacristales. Véase **Comprobación del líquido lavalunas**.
- Presión de los neumáticos (en frío). Véase **Especificaciones técnicas**.
- Estado de los neumáticos. Véase **Cuidado de los neumáticos**.

## Comprobaciones mensuales

- Nivel de refrigerante del motor (con el motor frío). Véase **Comprobación del refrigerante del motor**.
- Si las tuberías, tubos flexibles y depósitos presentan fugas.
- Nivel del líquido de la dirección asistida. Véase **Comprobación del líquido de la dirección asistida**.
- Funcionamiento del aire acondicionado.
- Funcionamiento del freno de estacionamiento.
- Funcionamiento de la bocina.
- Apriete de las tuercas de rueda. Véase **Especificaciones técnicas**.
- Comprobación del indicador de servicio del filtro de combustible. Véase **Comprobación del indicador de servicio del filtro de combustible**.

## APERTURA Y CIERRE DEL CAPÓ

### Apertura del capó

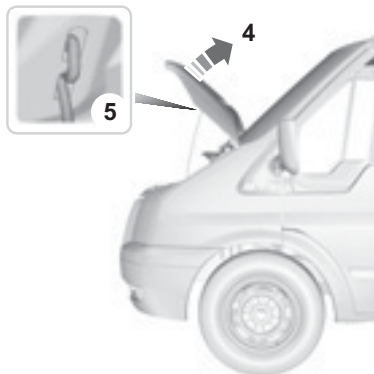
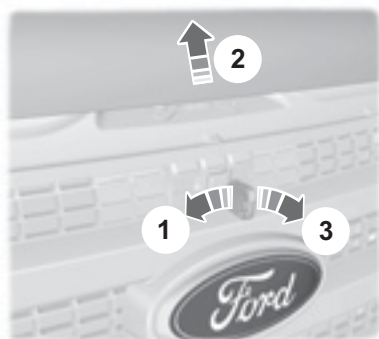

### Cierre del capó

Nota: Asegúrese de que el capó se cierra correctamente.

Baje el capó y déjelo caer por su propio peso los últimos 20-30 centímetros.

# Mantenimiento

## RECINTO DEL MOTOR - 2.2L DURATORQ-TDCI (PUMA) DIESEL

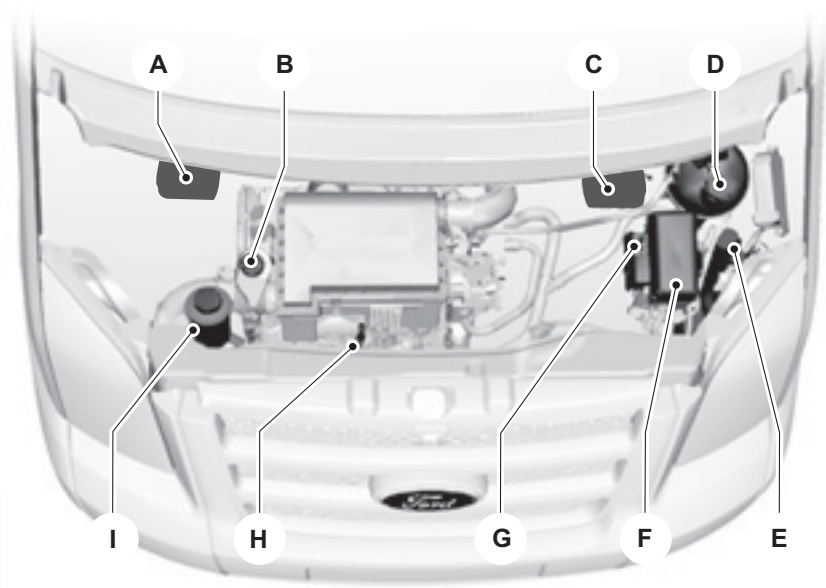

## Mantenimiento

- A Separador de agua del filtro de combustible. Véase **Separador de agua del filtro de combustible - Vaciado**.
- B Tapón de llenado de aceite del motor<sup>1</sup>. Véase **Comprobación del aceite del motor**.
- C Depósito del líquido de frenos y embrague. Véase **Comprobación del líquido de frenos y embrague**.
- D Depósito del refrigerante del motor. Véase **Comprobación del refrigerante del motor**.
- E Depósito del líquido lavalunetas. Véase **Comprobación del líquido lavalunetas**.
- F Caja eléctrica del motor. Véase **Fusibles**.
- G Borne positivo de la batería (para conexión de cables de emergencia). Véase **Batería del vehículo**.
- H Varilla del nivel del aceite del motor<sup>1</sup>. Véase **Comprobación del aceite del motor**.
- I Depósito del líquido de la dirección asistida. Véase **Comprobación del líquido de la dirección asistida**.

<sup>1</sup> Los tapones de llenado y la varilla del nivel de aceite del motor están marcados con color para facilitar su identificación.

## Mantenimiento

### RECINTO DEL MOTOR - 2.4L DURATORQ-TDCI (PUMA) DIESEL

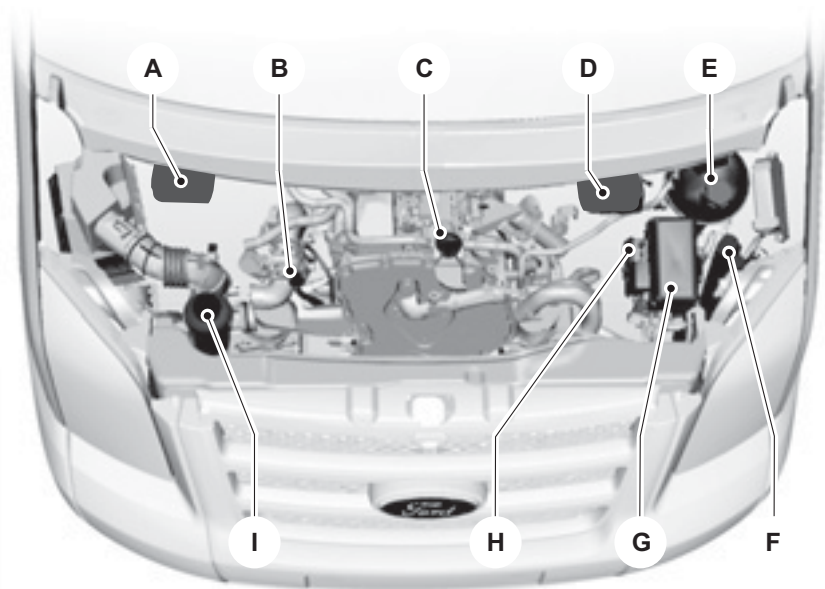

- A Separador de agua del filtro de combustible. Véase Separador de agua del filtro de combustible - Vaciado.
- B Varilla del nivel del aceite del motor<sup>1</sup>. Véase Comprobación del aceite del motor.
- C Tapón de llenado de aceite del motor<sup>1</sup>. Véase Comprobación del aceite del motor.
- D Depósito del líquido de frenos y embrague. Véase Comprobación del líquido de frenos y embrague.

# Mantenimiento

- E Depósito del refrigerante del motor. Véase **Comprobación del refrigerante del motor**.
- F Depósito del líquido lavalunetas. Véase **Comprobación del líquido lavalunetas**.
- G Caja eléctrica del motor. Véase **Cambio de fusibles**.
- H Borne positivo de la batería (para conexión de cables de emergencia). Véase **Uso de cables de puenteo**.
- I Depósito del líquido de la dirección asistida. Véase **Comprobación del líquido de la dirección asistida**.

<sup>1</sup>Los tapones de llenado y la varilla del nivel de aceite del motor están marcados con color para facilitar su identificación.

## **VARILLA DEL NIVEL DEL ACEITE DEL MOTOR - 2.2L DURATORQ-TDCI (PUMA) DIESEL**

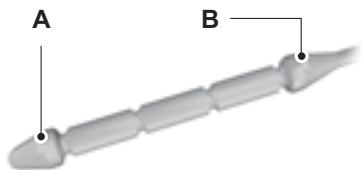

A MIN  
B MAX

## **VARILLA DEL NIVEL DEL ACEITE DEL MOTOR - 2.4L DURATORQ-TDCI (PUMA) DIESEL**

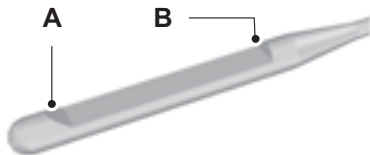

A MIN  
B MAX

## COMPROBACIÓN DEL ACEITE DEL MOTOR



No use aditivos de aceite u otras sustancias para el motor. En determinadas condiciones, podrían dañar el motor.

**Nota:** Los motores nuevos alcanzan su nivel de consumo de aceite normal tras haber recorrido unos 5000 km.

### Comprobación del nivel de aceite



Asegúrese de que el nivel se encuentra entre las marcas MIN y MAX.

**Nota:** Compruebe el nivel antes de arrancar el motor.

**Nota:** Cerciórese de que el vehículo está en un terreno nivelado.

**Nota:** El aceite se dilata cuando está caliente. Por tanto, es posible que el nivel supere en unos milímetros la marca MAX.

Retire la varilla de nivel y límpiela con un trapo limpio que no deje pelusa. Vuelva a colocar la varilla de nivel y extráigala de nuevo para comprobar el nivel de aceite.

Si el nivel se encuentra en la marca MIN, repóngalo inmediatamente.

## Reposición



Reponga solamente cuando el motor esté frío. Si el motor está caliente, espere 10 minutos para que se enfríe el motor.



No retire el tapón de llenado con el motor en marcha.

Retire el tapón de llenado.



No reponga el nivel por encima de la marca MAX.

Reponga el nivel con aceite especificado por Ford. Véase Manual de Garantía y Mantenimiento.

## COMPROBACIÓN DEL REFRIGERANTE DEL MOTOR

### Comprobación del nivel de refrigerante



No deje que el líquido entre en contacto con la piel o los ojos. Si así ocurre, lave inmediatamente con abundante agua las áreas afectadas y póngase en contacto con su médico.

# Mantenimiento



Asegúrese de que el nivel se encuentra entre las marcas MIN y MAX.

**Nota:** El refrigerante se dilata cuando está caliente. Por tanto, es posible que el nivel supere la marca MAX.

Si el nivel se encuentra en la marca MIN, repóngalo inmediatamente.

## Reposición



Reponga solamente cuando el motor esté frío. Si el motor está caliente, espere 10 minutos para que se enfríe el motor.



No retire el tapón de llenado con el motor en marcha.



No retire el tapón de llenado con el motor caliente. Espere a que se enfríe el motor.



El refrigerante sin diluir es inflamable y puede prenderse si se salpica sobre un escape caliente.



En caso de emergencia, puede añadir agua al sistema de refrigeración hasta llegar a la gasolinera. Haga que técnicos cualificados revisen el sistema lo antes posible.



El uso prolongado de una dilución incorrecta de refrigerante podría causar en el motor daños por corrosión, sobrecalentamiento o congelación.

presión existente saldrá lentamente mientras desenrosca el tapón.



No reponga el nivel por encima de la marca MAX.

Rellene con una mezcla de refrigerante y agua del 50/50 con líquido especificado por Ford. Véase Manual de Garantía y Mantenimiento.

## COMPROBACIÓN DEL LÍQUIDO DE FRENOS Y EMBRAGUE



No deje que el líquido entre en contacto con la piel o los ojos. Si así ocurre, lave inmediatamente con abundante agua las áreas afectadas y póngase en contacto con su médico.



Si el nivel se encuentra en la marca MIN, haga que un técnico cualificado compruebe el sistema en cuanto le sea posible.

**Nota:** El líquido para los sistemas de los frenos y del embrague procede de un mismo depósito.

Reponga el nivel con líquido especificado por Ford. Véase Manual de Garantía y Mantenimiento.

## COMPROBACIÓN DEL LÍQUIDO DE LA DIRECCIÓN ASISTIDA



No deje que el líquido entre en contacto con la piel o los ojos. Si así ocurre, lave inmediatamente con abundante agua las áreas afectadas y póngase en contacto con su médico.

Desenrosque el tapón lentamente. La

 Asegúrese de que el nivel se encuentra entre las marcas MIN y MAX.

Si el nivel se encuentra en la marca MIN, repóngalo inmediatamente.

## Reposición

Retire el tapón de llenado.

 No reponga el nivel por encima de la marca MAX.

Reponga el nivel con líquido especificado por Ford. Véase Especificaciones técnicas.

## SEPARADOR DE AGUA DEL FILTRO DE COMBUSTIBLE - VACIADO

 No deseche el combustible Diesel con la basura doméstica ni en el sistema público de aguas residuales. Utilice los lugares autorizados para desechar el líquido.

**Nota:** La luz de control del separador de agua se apagará unos 2 segundos después con el motor en marcha.

**Nota:** Reponga solamente con combustible que cumpla la especificación Ford. Véase Combustible y repostaje.

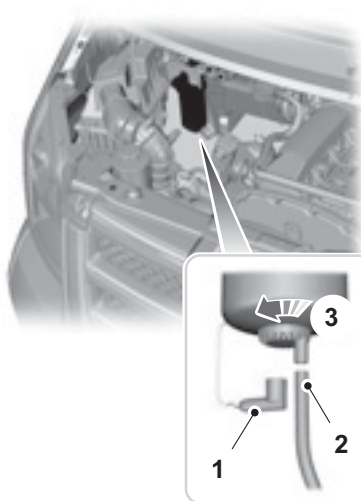

1. Desenchufe el conector.
2. Sujete un tubo flexible al orificio de vaciado del sensor y coloque el tubo flexible en un recipiente adecuado.
3. Desenrosque el sensor entre una y dos vueltas y debe que salga el agua.

Efectúe la instalación en orden inverso.

## COMPROBACIÓN DEL INDICADOR DE SERVICIO DEL FILTRO DE COMBUSTIBLE

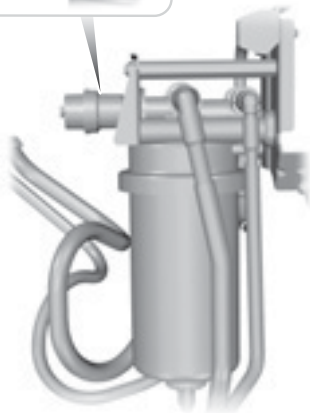
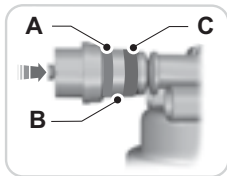

- A Verde
- B Claro
- C Rojo

1. Desconecte el encendido.
2. Mantenga pulsado el botón amarillo durante tres segundos.
3. Arranque el motor. Pise el pedal del acelerador a tope durante cinco segundos.
4. Compruebe la posición del émbolo del indicador de servicio.
  - Verde: no es necesario cambiar el filtro.
  - Transparente: sustituya el filtro en el siguiente intervalo de servicio.
  - Rojo: se debe sustituir el filtro. Haga que un técnico cualificado revise el sistema inmediatamente.

## COMPROBACIÓN DEL LÍQUIDO LAVALUNETAS

Los sistemas lavaparabrisas y lavaluneta disponen de un depósito común.

# Mantenimiento

## Capacidades

<b>Versión</b>	<b>Ref.</b>	<b>Capacidad en litros (galones)</b>
Todos	Líquido de la servodirección	Marca MAX
Todos	Sistema de lavaparabrisas	5,5
Todos - Capacidad normal	Depósito de combustible	80
Capacidad aumentada	Depósito de combustible	103
2.2L DuraTorq-TDCi	Aceite de motor, con filtro	6,2
2.2L DuraTorq-TDCi	Aceite de motor, sin filtro	5,9
2.4L DuraTorq-TDCi	Aceite de motor, con filtro	6,9
2.4L DuraTorq-TDCi	Aceite de motor, sin filtro	6,5
2.2L y 2.4L DuraTorq-TDCi	Sistema de refrigeración con calefacción auxiliar y calefacción adicional	13
2.2L y 2.4L DuraTorq-TDCi	Sistema de refrigeración con calefacción adicional	12,8
2.2L y 2.4L DuraTorq-TDCi	Sistema de refrigeración con calefacción auxiliar	11,5
2.2L y 2.4L DuraTorq-TDCi	Sistema de refrigeración con calefacción delantera	10

# Cuidados del vehículo

## LIMPIEZA DEL EXTERIOR DEL VEHÍCULO



Si lleva el vehículo a un túnel de lavado que incluya ciclo de encerado, asegúrese de que elimina la cera de parabrisas.



Antes de utilizar una instalación de lavado de vehículo se debe comprobar si es adecuada para su vehículo.



Algunas instalaciones de lavado de vehículos utilizan agua a alta presión. Esto podría dañar algunos componentes del vehículo.



Retire la antena antes de lavar el vehículo en un túnel de lavado.



Desconecte el soplador de la calefacción para evitar que se contamine el filtro purificador de aire.

Le recomendamos lavar el vehículo con una esponja y agua templada que contenga champú para vehículos.

## Limpieza de los faros



No raspe los cristales de los faros ni utilice abrasivos ni disolventes alcohólicos o químicos para limpiarlos.



No limpie los faros en seco.

## Limpieza de la luneta



No rasque el interior de la luneta ni utilice abrasivos ni disolventes químicos para limpiarla.

Para limpiar el interior de la luneta utilice un paño suave o una gamuza húmeda.

## Limpieza del embellecador cromado



No utilice abrasivos ni disolventes químicos. Utilice agua jabonosa.

## Conservación de la pintura de la carrocería



No aplique pulimento con el vehículo al sol.



No deje que el pulimento toque las superficies de plástico. Podría ser difícil de eliminar.



No aplique pulimento en el parabrisas o la luneta. Esto podría hacer que los limpiacristales hagan ruido y que no limpien correctamente.

Le recomendamos encerar la pintura una o dos veces al año.

## LIMPIEZA DEL INTERIOR DEL VEHÍCULO

### Cinturones de seguridad



No utilice abrasivos ni disolventes químicos para limpiarlos.

## Cuidados del vehículo



No deje que penetre humedad en el mecanismo retractor del carrete de inercia del cinturón de seguridad.

Limpie los cinturones de seguridad con un producto de limpieza para interiores o agua aplicada con una esponja. Deje secar los cinturones de seguridad de forma natural, sin aplicar calor artificial.

### **Pantallas de cuadro de instrumentos, pantallas LCD, pantallas de radio**



No utilice abrasivos, ni disolventes alcohólicos o químicos para limpiarlas.

### **PEQUEÑAS REPARACIONES DE LA PINTURA**



Elimine de la pintura de la carrocería cualquier partícula que pueda parecer inofensiva pero que con frecuencia resulta muy perjudicial, por ejemplo: excrementos de aves, resinas de árbol, restos de insectos, manchas de alquitrán, sal de la carretera y polvillo industrial.

Se deben reparar los daños de pintura causados por grava de la carretera o arañazos tan pronto como sea posible.

En su Taller Autorizado podrá encontrar una selección de productos. Lea y siga las instrucciones del fabricante.

# Batería del vehículo

## USO DE CABLES DE PUENTE

 Conecte solamente baterías de la misma tensión nominal.

 Utilice siempre cables de emergencia que tengan las pinzas aisladas y con un tamaño de cable apropiado.

 No desconecte la batería del sistema eléctrico del vehículo.

### Para conectar los cables de emergencia

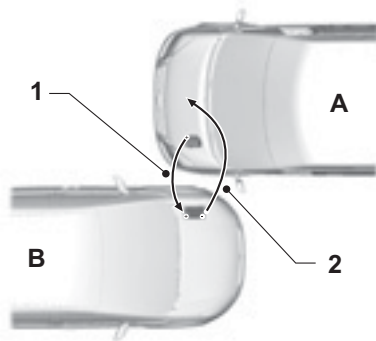

A Vehículo con batería descargada

B Vehículo con batería auxiliar

1 Cable de conexión positivo

2 Cable de conexión negativo

1. Aparque los vehículos de modo que no se toquen.
2. Desconecte el motor y todos los dispositivos eléctricos.

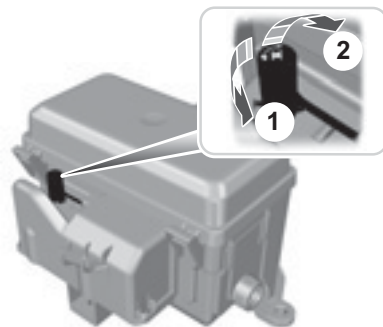

3. Suba la tapa del borne positivo de la batería. Ubicación de componentes: remítase a la visión de conjunto del recinto motor correspondiente. Véase **Mantenimiento** (página XX).
4. Conecte el borne positivo (+) del vehículo A con el borne positivo (+) del vehículo B (cable 1).
5. Conecte el borne negativo (-) del vehículo B al bloque motor o al soporte del motor del vehículo A (cable 2).

 No conecte al borne negativo (-) de la batería descargada.

 Asegúrese de que los cables no tocan ninguna pieza móvil del motor.

### Arranque del motor

1. Ponga en marcha el motor del vehículo B a un régimen moderadamente alto.
2. Arranque el motor del vehículo A.
3. Deje los dos vehículos en marcha durante tres minutos como mínimo antes de desconectar los cables.

# Batería del vehículo



No encienda los faros al desconectar los cables. El pico de tensión podría fundir las bombillas.

Desconecte los cables en el orden inverso.

## CAMBIO DE LA BATERÍA DEL VEHÍCULO



Asegúrese de que la caja de la batería está sellada correctamente.

**Nota:** La batería está situada en el interior del vehículo, debajo del asiento del conductor.

**Nota:** El sistema de audio debe programarse de nuevo con el código de teclado antirrobo, si procede.

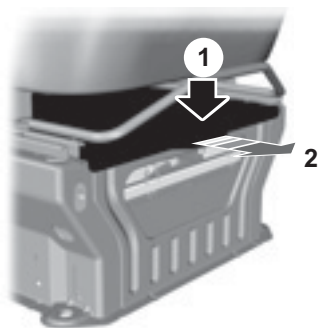

1. Gire el pasador de seguridad a izquierdas y sáquelo.
2. Retire la tapa de la batería.
3. Deslice el asiento hacia delante completamente. Véase Asientos delanteros.

Efectúe la instalación en orden inverso.

## PUNTOS DE CONEXIÓN DE BATERÍA

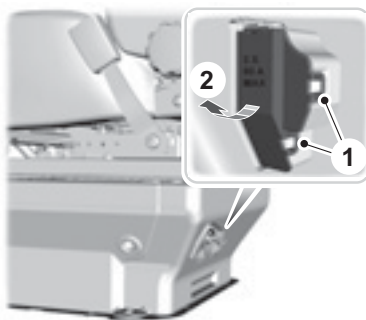

No conecte ningún aparato eléctrico directamente a la batería del vehículo.

Hay tres puntos de conexión disponibles que proporcionan un máximo de 60A de corriente cada uno. Pida a su Taller Autorizado información sobre accesorios apropiados para su vehículo.

1. Suelte los clips.
2. Suba la cubierta.

## ASIENTOS INFANTILES





 Los niños de una altura de hasta 150 cm o de hasta 12 años de edad deben ir sujetos en dispositivos de retención adecuados y homologados en el asiento trasero.

 Texto original según la normativa ECE R94.01: ¡Máximo peligro! ¡No utilice dispositivos de retención para niños mirando hacia atrás en asientos que lleven un airbag delante!

 Cuando instale un asiento/dispositivo de retención para niños lea y siga siempre las instrucciones del fabricante.

 No modifique los sistemas de retención en ningún modo.

 No lleve nunca un niño en el regazo mientras está en marcha el vehículo.

 No deje a los niños desatendidos en el vehículo.

 Si el vehículo ha estado implicado en un accidente, haga que un experto examine el asiento de seguridad para niños, ya que podría estar dañado.

**Nota:** La normativa de los sistemas de retención puede variar de un país a otro.

Solamente se han probado y aprobado su uso en este vehículo los sistemas de retención certificados según ECE-R44.03 (o posterior). En su Taller Autorizado podrá encontrar una selección de productos.

### Dispositivos de seguridad para niños para distintos grupos de peso

El dispositivo de retención correcto a utilizar depende de la edad y del peso del niño:

#### Asiento de seguridad para bebés



Los bebés de un peso inferior a 13 kg deben llevarse en asientos de seguridad para bebés (Grupo 0+) orientados hacia atrás en el asiento trasero.

# Seguridad infantil

## Asiento de seguridad para niños



Los niños de un peso de entre 13 y 18 kg deben llevarse en asientos de seguridad para niños (Grupo 1) en el asiento trasero.

## COLOCACIÓN DE LOS ASIENTOS INFANTILES

### Posiciones de los asientos infantiles



Cuando monte un asiento para niños usando los cinturones de seguridad del vehículo, asegúrese de que quedan tensos.

Posiciones	Categorías por grupos de peso				
	0	0+	1	2	3
	Hasta 10 kg	Hasta 13 kg	9-18 kg	15-25 kg	22-36 kg
	Asiento de seguridad para bebés	Asiento de seguridad para bebés	Asiento de seguridad para niños	Cojín elevador	Cojín elevador
Asiento del acompañante con airbag	X	X	X	X	X
Asiento del acompañante sin airbag	U <sup>1</sup>	U <sup>1</sup>	U <sup>1</sup>	U <sup>1</sup>	U <sup>1</sup>
Asientos traseros	U	U	U	U	U

X No adecuado para niños de este grupo de peso.

U Adecuado para los dispositivos de retención para niños de categoría universal homologados para utilización en este grupo de peso.

U<sup>1</sup> Adecuado para los dispositivos de retención para niños de categoría universal homologados para utilización en este grupo de peso.

# Seguridad infantil

## Dispositivos de retención para niños ISOFIX

Posiciones	Categorías por grupos de peso		
	0	0+	1
	Hasta 10 kg	Hasta 13 kg	9-18 kg
	Asiento de seguridad para bebés		Asiento de seguridad para niños
Asientos de la segunda fila con ISOFIX en parte trasera	IU	IU	IU
Clase de tamaño ISOFIX*	E	C, D, E	A, B, B1, C, D

IU Adecuado para los dispositivos de retención para niños ISOFIX de categoría universal homologados para utilización en este grupo de peso.

\*Según se define en ECE-R16.

**Nota:** Cuando vaya a adquirir un dispositivo de retención ISOFIX, asegúrese de conocer el grupo de peso y la clase de tamaño ISOFIX correctos para las ubicaciones de asientos previstas.

# Seguridad infantil

## COJINES ELEVADORES

 No monte un asiento o cojín elevador con un cinturón para las caderas solamente.

 No monte un asiento o cojín elevador con un cinturón que esté flojo o torcido.

 No coloque el cinturón de seguridad por debajo del brazo del niño o por detrás de su espalda.

 No utilice almohadas, libros o toallas para elevar al niño.

 Asegúrese de que el niño está sentado en posición vertical.

 Sujete los niños que pesen más de 15 kg pero midan menos de 150 cm en un cojín elevador.

 Al utilizar un asiento infantil en el asiento trasero, asegúrese de que el asiento infantil está apoyado firmemente contra el asiento del vehículo. Es posible que sea necesario subir o bajar el reposacabezas. Véase Reposacabezas.

## Asiento elevador (Grupo 2)





Le recomendamos utilizar un cojín elevador que combine un cojín con respaldo, en lugar de solo un cojín. La posición de asiento elevada le permitirá colocar el cinturón de hombro del cinturón de seguridad para adultos por el centro del hombro del niño y el cinturón para las caderas bien ajustado cruzando las caderas.

## Cojín elevador (Grupo 3)

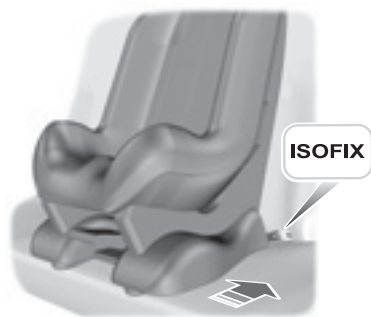

## PUNTOS DE ANCLAJE ISOFIX



 Cuando utilice el sistema ISOFIX, utilice un dispositivo que impida el giro. Recomendamos el uso de una correa de sujeción superior o una pata de apoyo.

**Nota:** Cuando vaya a adquirir un dispositivo de retención ISOFIX, asegúrese de conocer el grupo de peso y la clase de tamaño ISOFIX correctos para las ubicaciones de asientos previstas. Véase **Colocación de los asientos infantiles**.

Su vehículo está equipado con puntos de anclaje ISOFIX que se adaptan a dispositivos de retención para niños ISOFIX homologados universales.

El sistema ISOFIX consta de dos brazos de enganche rígidos en el dispositivo de retención para niños que se acoplan a los puntos de anclaje de los asientos de la 2ª fila, donde se unen la banqueta y el respaldo. Los puntos de anclaje de las correas de sujeción van montados en la parte trasera de los asientos de la segunda fila para dispositivos de retención para niños con correa de sujeción superior.

## Sujeción de dispositivos de retención para niños con correa de sujeción superior



 No fije ninguna correa de sujeción a ningún otro lugar que no sea el punto de anclaje correcto de la correa.

## SEGUROS PARA NIÑOS



No se pueden abrir las puertas del interior si ha conectado los seguros para niños.

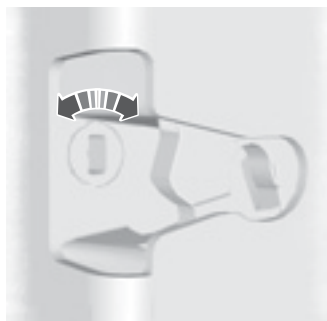

### Lado izquierdo

Gire hacia la derecha para bloquear y hacia la izquierda para desbloquear.

### Lado derecho

Gire hacia la izquierda para bloquear y hacia la derecha para desbloquear.

## INFORMACIÓN GENERAL



Utilice sólo los tamaños de rueda y neumáticos homologados. El uso de neumáticos de otro tamaño puede causar daños en su vehículo e invalidará su homologación nacional.



Si se modifica el diámetro de los neumáticos con respecto al montado en producción, es posible que el velocímetro no muestre la velocidad correcta. Lleve el vehículo al Taller Autorizado para que se reprogramme el sistema de control del motor.

Encontrará una etiqueta con los datos sobre la presión de los neumáticos en el pilar B del vano de la puerta del conductor.

Compruebe y ajuste la presión del neumático a la misma temperatura ambiente a la que va a conducir el vehículo y con los neumáticos fríos.

Ajuste la presión del neumático de repuesto al valor máximo dado para la combinación vehículo/tamaño de neumático.

Los datos de neumáticos, llantas y presiones de los neumáticos para las versiones especiales de modelos de vehículos se proporcionan solamente en la etiqueta de presión de neumáticos de estos vehículos.

## CAMBIO DE UNA RUEDA

### Tuercas de bloqueo de las ruedas

En su Concesionario Ford puede adquirir llaves de tuerca de rueda antirrobo y tuercas de rueda antirrobo de repuesto utilizando el certificado del número de referencia.

### Rueda de repuesto

La rueda de repuesto está situada debajo de la parte posterior del vehículo.

### Vehículos con ruedas traseras sencillas

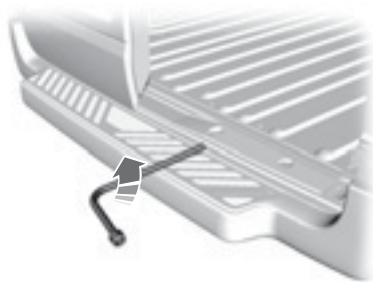

Si el vehículo cuenta con perno de seguridad, retírelo girándolo en sentido contrario a las agujas del reloj.

# Neumáticos

Inserte completamente el extremo plano de la llave de rueda (Bus, Furgoneta y Kombi) o el brazo corto de la manivela del crique (Chasis cabina y Camioneta con plataforma) en el orificio guía. Gírela en sentido contrario a las agujas del reloj hasta que la rueda descanse en el suelo y el cable esté flojo.

**Nota:** Los vehículos con kit de reparación de neumáticos no llevan crique ni la llave de rueda.

El crique, la llave de rueda y la manivela del crique se encuentran en el compartimento guardaobjetos del estribo delantero derecho.

## Manivela del crique

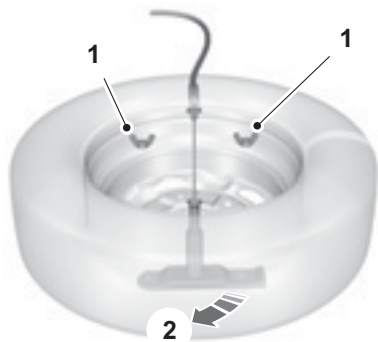

1. Retire la(s) tuerca(s) de palomilla.
2. Pase el soporte y el cable a través de la abertura de la rueda.

## Crique



El crique entregado con el vehículo solamente deberá utilizarse para cambiar una rueda en situaciones de emergencia.



Antes de utilizar el crique del vehículo, compruebe que no está dañado ni deformado y que la rosca está lubricada y limpia de material extraño.



Nunca debe colocarse ningún objeto entre el crique y el suelo o entre el crique y el vehículo.

- Despliegue la manivela del crique.

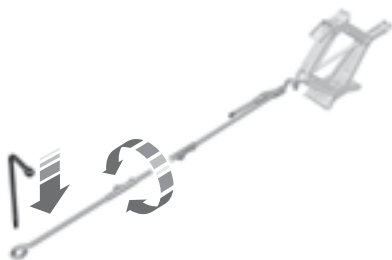

- Inserte el gancho de la manivela en el anillo del crique. Inserte la llave de rueda en el otro extremo de la manivela y gírelo en el sentido de las agujas del reloj.

## Puntos de colocación del crique en la parte delantera



Utilice únicamente los puntos de colocación especificados. Si utiliza otros puntos puede causar daños en la carrocería, la dirección, la suspensión, el motor, el sistema de frenos o los conductos de alimentación del combustible.



Asegúrese de que al colocar el crique en un vehículo equipado con aire acondicionado (A/A) en las plazas traseras, no toca las tuberías del A/A ni el fleje del depósito de combustible.

## Puntos de colocación del crique en la parte trasera

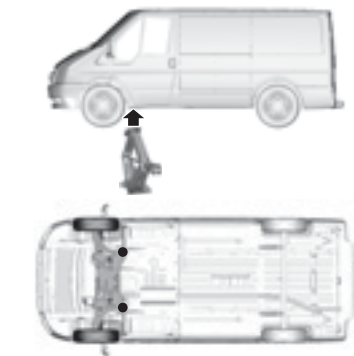

Utilice únicamente los puntos de colocación especificados. Si utiliza otros puntos puede causar daños en la carrocería, la dirección, la suspensión, el motor, el sistema de frenos o los conductos de alimentación del combustible.

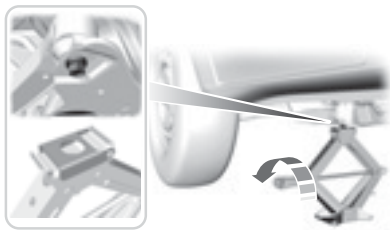

Cierre la tapa de la parte superior del crique (posición de almacenamiento). Los pernos traseros del falso chasis delantero encajan en el rebaje de la tapa del crique.

## Neumáticos

Todos los modelos Chasis cabina y todos los modelos Bus, Furgoneta y Kombi con propulsión trasera

Coloque el gato debajo del eje, tan cerca de la rueda que se va a levantar como sea posible.

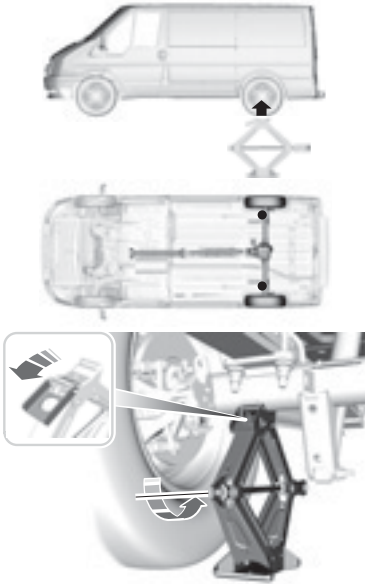



Abra la tapa de la parte superior del crique.

## Desmontaje de una rueda

 Estacione su vehículo de manera que no dificulte el tráfico, no quede oculto ni corra ningún peligro.

 Coloque un triángulo de emergencia.

 Asegúrese de que el vehículo se encuentra en un terreno nivelado y firme, con las ruedas apuntando hacia delante.

 Desconecte el encendido y aplique el freno de estacionamiento.

 Si el vehículo está equipado con caja de cambios manual, seleccione primera o marcha atrás.

 Haga que salgan todos los pasajeros del vehículo.

 Asegure la rueda diagonalmente opuesta con un bloque o un calzo de rueda adecuado.

 Asegúrese de que las flechas de los neumáticos direccionales apunten en la dirección de giro de las ruedas al desplazarse el vehículo hacia delante. Si se debe montar una rueda de repuesto con las flechas señalando en la dirección opuesta, haga que un técnico con la formación adecuada monte el neumático en la dirección correcta.

 No trabaje bajo el vehículo cuando éste esté apoyado únicamente en un crিকে.

 Asegúrese de que el crিকে está vertical con respecto al punto de apoyo del crিকে y que la base está plana sobre el suelo.

 No deje las llantas de aleación boca abajo en el suelo, ya que se daña la pintura.

1. Introduzca el extremo plano del de la llave de rueda entre la llanta y el tapacubos y gírelo con cuidado para retirar el tapacubos.



2. Retire las tapas de las ruedas.
3. Monte la llave de tuerca de rueda anti-robbo.
4. Afloje las tuercas de la rueda.
5. Levante el vehículo hasta que la rueda quede separada del suelo.
6. Desmonte las tuercas de rueda y la rueda.

## Montaje de una rueda



Utilice sólo los tamaños de rueda y neumáticos homologados. El uso de neumáticos de otro tamaño puede causar daños en su vehículo e invalidará su homologación nacional.



Asegúrese de que no haya lubricante (grasa o aceite) en las roscas o en la superficie de contacto entre los espárragos y las tuercas de la rueda.

**Nota:** Asegúrese de que las superficies de contacto de la llanta y el cubo están limpias de material extraño.

**Nota:** Asegúrese de que los conos de las tuercas de rueda están orientados hacia la rueda.

**Nota:** Las tuercas de las llantas de aleación pueden usarse también para

la rueda de repuesto de acero.

1. Monte la rueda.
2. Monte las tuercas de rueda a mano.
3. Monte la llave de tuerca de rueda anti-robbo.

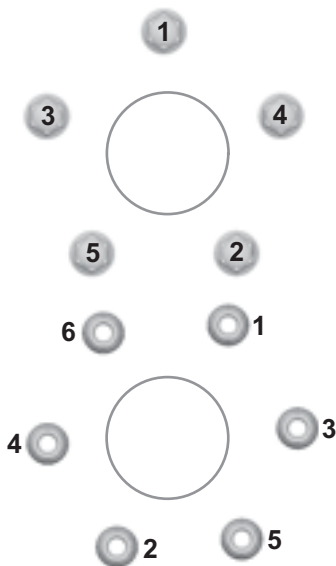

4. Apriete las tuercas de rueda parcialmente en el orden mostrado.
5. Baje el vehículo y retire el crique.
6. Apriete las tuercas de rueda por completo en el orden mostrado. Véase **Especificaciones técnicas**.
7. Monte el tapacubos golpeando con la mano.
8. Monte las tapas de las tuercas.



Haga que comprueben si las tuercas de rueda están bien apretadas y que la presión del neumático es correcta en cuanto le sea posible.

**Nota:** Si la rueda de repuesto es de diferente tamaño o fabricación del resto de las ruedas, sustitúyala lo antes posible.

## Para guardar la rueda



No levante el soporte de la rueda de repuesto sin que la rueda esté acoplada. El mecanismo de cabrestante puede resultar dañado si se baja sin que la rueda esté acoplada.

**Nota:** La rueda está levantada por completo solamente cuando el mecanismo de cabrestante se desliza.

- Ponga la rueda tumbada en el suelo de modo que su cara exterior mire hacia abajo. Incline el soporte y páselo juntamente con el cable a través de la abertura central de la rueda. Apriete la(s) tuerca(s) de palomilla.
- Inserte completamente el extremo plano de la llave de rueda en el orificio de guía y gírelo en el sentido de las agujas del reloj. En los vehículos con perno de seguridad, ins-tálelo de nuevo girándolo en el sentido de las agujas del reloj.
- Guarde de la llave de rueda, el crí-que y la manivela del críque.

## CUIDADO DE LOS NEUMÁTICOS



Para asegurarse de que los neumáticos delanteros y traseros de su vehículo se desgastan por igual y duran más, le recomendamos que cambie los neumáticos delanteros a la posición de los traseros y viceversa en intervalos según manual de Mantenimiento y Garantía.



Al aparcar junto a un bordillo, procure no rozar con él los costados del neumático.

Si tiene que subir a un bordillo, hágalo despacio y con las ruedas en ángulo recto con respecto al bordillo.

# Neumáticos

Compruebe con regularidad si las bandas de rodadura presentan cortes, cuerpos extraños o un desgaste irregular. El desgaste irregular puede indicar que la rueda no está alineada conforme a la especificación.

## USO DE NEUMÁTICOS DE INVIERNO



Asegúrese de que está utilizando las tuercas de rueda correctas para el tipo de rueda para la que se han montado los neumáticos de invierno.

Si se utilizan neumáticos de invierno, asegúrese de que las presiones de los neumáticos sean correctas.

## USO DE CADENAS ANTIDESLIZANTES

### Todos los vehículos



No conduzca a más de 50 km/h.



No utilice cadenas de nieve en carreteras sin nieve.



Si el vehículo va equipado con embellecedores de rueda, retírelos antes de montar cadenas de nieve.

**Nota:** El ABS seguirá funcionando normalmente.

Utilice solamente cadenas para nieve con eslabones pequeños.

Utilice solamente cadenas antideslizantes en las ruedas motrices.

## Vehículos con control de estabilidad (ESP)

Los vehículos equipados con control de estabilidad (ESP) pueden presentar algunas características de conducción insólitas, que pueden evitarse desconectando el sistema. Véase Uso del control de estabilidad.

# Neumáticos

## ESPECIFICACIONES TÉCNICAS

### Par de apriete de las tuercas de rueda

Tipo de rueda	Nm (lb-ft)
Todos	200

### Presión de los neumáticos (en frío)

#### Mini Bus - Van

Versión	Tamaño de los neumáticos	Carga normal		Carga completa	
		Delante	Detrás	Delante	Detrás
		bares (lbf/in <sup>2</sup> )	bares (lbf/in <sup>2</sup> )	bares (lbf/in <sup>2</sup> )	bares (lbf/in <sup>2</sup> )
350L - Peso máximo de eje delantero 1700 kilogramos	215/75 R 16 C	3,5 (51)	4,8 (70)	3,5 (51)	4,8 (70)
350L - Peso máximo de eje delantero 1750 kilogramos	215/75 R 16 C	3,8 (55)	4,8 (70)	3,8 (55)	4,8 (70)
330S/M/L	215/75 R 16 C	3,4 (49)	4,5 (65)	3,4 (49)	4,5 (65)
350M/L - Peso máximo de eje delantero 1700 kilogramos	215/75 R 16 C	3,5 (51)	4,8 (70)	3,5 (51)	4,8 (70)
350M/L - Peso máximo de eje delantero 1750 kilogramos	215/75 R 16 C	3,8 (55)	4,8 (70)	3,8 (55)	4,8 (70)
350M/EF - Peso máximo de eje delantero 1700 kilogramos	215/75 R 16 C	3,5 (51)	4,9 (71)	3,5 (51)	4,9 (71)
350M/L/EF - Peso máximo de eje delantero 1750 kilogramos	215/75 R 16 C	3,8 (55)	4,9 (71)	3,8 (55)	4,9 (71)

# Identificación del vehículo

## PLACA DE IDENTIFICACIÓN DEL VEHÍCULO

**Nota:** El diseño de la placa de identificación del vehículo puede ser distinto del que se muestra.

**Nota:** La información que aparece en la placa de identificación del vehículo depende de los requisitos de cada mercado.

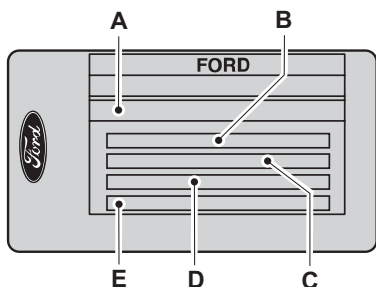

- A Número de identificación del vehículo
- B Peso bruto autorizado
- C Peso bruto de vehículo y remolque
- D Peso máximo de eje delantero
- E Peso máximo de eje trasero

El número de identificación del vehículo y los pesos máximos se indican en una placa situada en la parte inferior de la cerradura de la puerta del acompañante.

## NÚMERO DE IDENTIFICACIÓN DEL VEHÍCULO (VIN)



El número de identificación del vehículo está grabado en el paso de rueda delantero derecho. También se muestra en el lado izquierdo del salpicadero.

# Especificaciones técnicas

## DATOS DEL MOTOR

<b>Motor</b>	
<b>Tipo</b>	<b>2.4L Duratorq TDCi (Puma) - Diesel</b>
Código	JXFA
Orden de encendido	1-3-4-2
Válvulas	DOCH, 4 por cilindro
Diámetro interior del cilindro	89,9 mm
Carrera	94,6 mm
Cilindrada	2402 cc
Relación de compresión	17,5:1
Potencia a 3500 rpm	85 kW (115 CV)
Par a 1750 rpm	310 Nm
Régimen de ralenti	750 +/- 50 rpm
Sistema de alimentación	Sistema de inyección de combustible Common Rail - Denso
Sistema de encendido	Electrónico
Accionamiento del árbol de levas	Cadena
Consumo máximo de aceite	0,1l/1000 km

## Especificaciones técnicas

<b>Motor</b>	
<b>Tipo</b>	<b>2.2L Duratorq TDCi (Puma) - Diesel</b>
Código	QWFA
Orden de encendido	1-3-4-2
Válvulas	DOCH, 4 por cilindro
Diámetro interior del cilindro	86 mm
Carrera	94,6 mm
Cilindrada	2198 cc
Relación de compresión	17,5:1
Potencia a 3500 rpm	96 kW (130 CV)
Par a 1750 rpm	310 Nm
Régimen de ralenti	750 +/- 50 rpm
Sistema de alimentación	Sistema de inyección de combustible Common Rail - Denso
Sistema de encendido	Electrónico
Accionamiento del árbol de levas	Cadena
Consumo máximo de aceite	0,1l/1000 km

# Especificaciones técnicas

## DATOS TÉCNICOS DE LA TRANSMISIÓN

<b>Caja de velocidades</b>	
<b>Relación de Transmisión</b>	<b>2.4L/2,2 Duratorq TDCi (Puma) - Diesel</b>
	<b>MT82 (Manual)</b>
1ºmarcha	5,440:1
2ºmarcha	2,840:1
3ºmarcha	1,720:1
4ºmarcha	1,220:1
5ºmarcha	1,000:1
6ºmarcha	0,790:1
R	4,935:1
Final/Drive	4,27:1

## DATOS TÉCNICOS DEL SISTEMA DE CARGA

<b>Sistema de carga</b>	
Batería	60Ah 590 CCA 12V (dos)
Alternador	12 V 150 A

## DATOS TÉCNICOS DEL SISTEMA DE A/A

<b>Aire Acondicionado</b>	<b>Tipo</b>	<b>Cantidad (Kg)</b>
Gas refrigerante	R - 134 a	0,75 kg ± 0,018 kg (frontal) 1,40 kg ± 0,03 kg (frontal + auxiliar)

# Especificaciones técnicas

## PESOS DEL VEHICULO

**Peso del Vehículo en Orden de Marcha (POM):** Peso del vehículo incluyendo los equipamientos, fluidos, lubricantes, etc. No incluye pasajeros ni equipamientos montados después de la venta.

**Capacidad de Carga (CC):** Combinación del peso máximo permisible para carga, pasajeros y equipamiento opcional. La carga útil es igual al peso bruto total del vehículo menos el peso del vehículo en orden de marcha.

**Peso Bruto Total del Vehículo (PBT):** Peso total máximo del vehículo, pasajeros, equipamiento opcional y carga. El PBT es específico para cada vehículo.

**Peso Bruto Total Combinado (PBTC):** Peso máximo combinado del vehículo con remolque (incluyendo pasajeros y carga) y el remolque.



Aténgase a las especificaciones de peso del vehículo y no sobrepase el PBT. Sobrepasar estos valores pueden afectar negativamente al comportamiento de los frenos y de la conducción del vehículo en general, pudiendo ser causa de un accidente.

<b>Pesos del vehículo</b>				
		<b>Van (Corta)</b>	<b>Van (Larga)</b>	<b>Mini Bus</b>
Cantidad de pasajeros, incluido conductor		3	3	14
Peso en orden de marcha (POM)		1950	2080	2420
Capacidad de carga declarada (CC)		1400	1420	1130
Peso bruto total (PBT)		3350	3500	3550
Distribución de pesos por ejes	Delantero	1700	1750	1750
	Trasero	2150	2250	2250
Peso bruto total combinado (PBTC)		6150	6300	6350
Carga máxima de remolque	Sin freno	750	750	750
	Con freno	2800	2800	2800

# Especificaciones técnicas

## DATOS TÉCNICOS DE ALINEACIÓN

<b>Ruedas delanteras (peso en orden de marcha)</b>	
<b>Descripción</b>	<b>Límites nominal y de tolerancia</b>
Ángulo de avance (grados decimales)	$3.65^{\circ} \pm 0.5^{\circ}$
Ángulo de caída (grados decimales)	$0.34^{\circ} \pm 0.5^{\circ}$
Paralelismo total (grados decimales)	$0,4^{\circ}$ convergencia $\pm 0,25^{\circ}$
<b>Ruedas traseras (peso en orden de marcha)</b>	
<b>Descripción</b>	<b>Límites nominal y de tolerancia</b>
Ángulo de caída (grados decimales)	$0^{\circ} \pm 0.15^{\circ}$
Paralelismo total (grados decimales)	$0^{\circ}$ convergencia $\pm 0,05^{\circ}$

# Especificaciones técnicas

## DIMENSIONES DEL VEHÍCULO

### Batalla corta

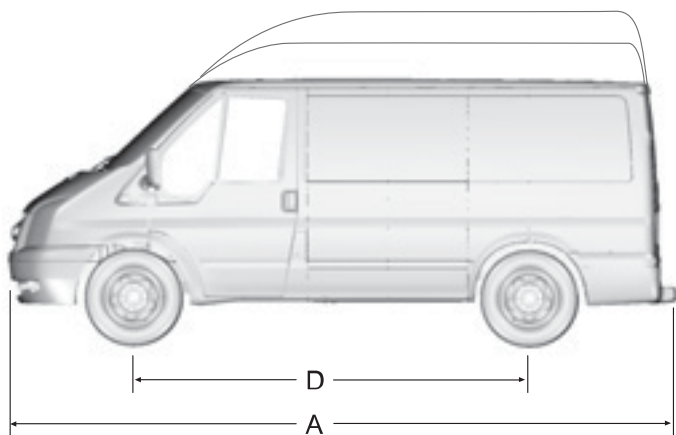
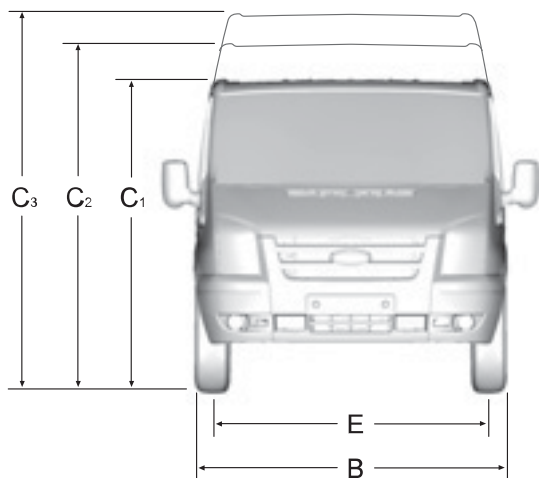

## Especificaciones técnicas

Ref.	Descripción de dimensiones	Dimensión en mm
A	Longitud máxima - sin peldaño trasero	4863
A	Longitud máxima con peldaño trasero	4965
A	Longitud máxima con equipo de remolque	5070
B	Anchura total sin incluir los retrovisores exteriores	1974
C1	Altura total - Techo bajo	-
C2	Altura total - Techo semialto	2313 - 2405
C3	Altura total - Techo extraalto	-
D	Distancia entre ejes	2933
E	Trocha - Delante	1737 - 1757
E	Trocha - Trasera	1642 - 1720

# Especificaciones técnicas

## Batalla larga

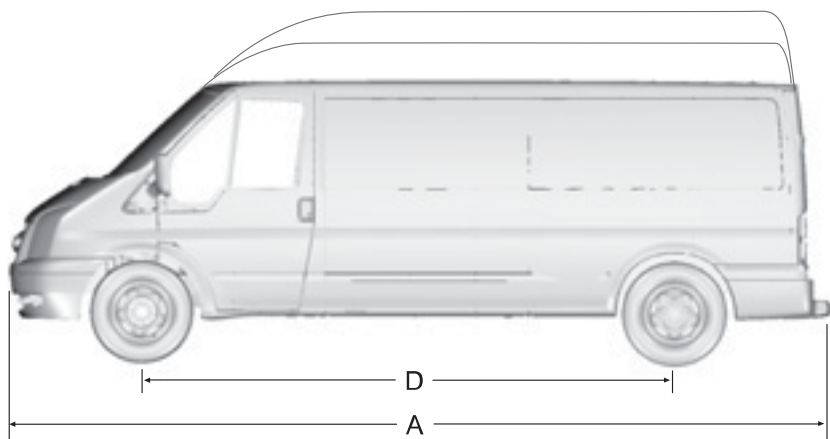
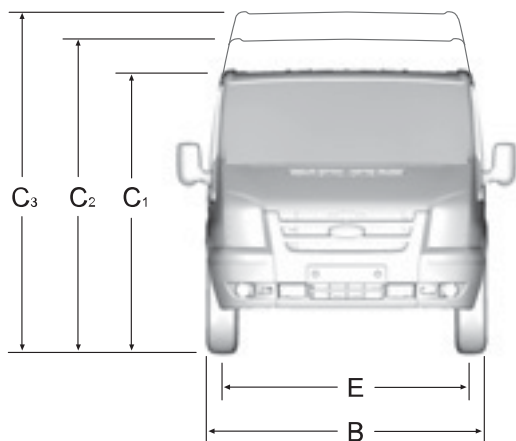

## Especificaciones técnicas

Ref.	Descripción de dimensiones	Dimensión en mm
A	Longitud máxima - Techo semialto	5751
A	Longitud máxima - Techo extraalto	5751
A	Longitud máxima con peldaño trasero	5853
A	Longitud máxima con equipo de remolque	5869 (231)
B	Anchura total sin incluir los retrovisores exteriores	1974
C1	Altura total - Techo bajo	-
C2	Altura total - Techo semialto	2325 - 2402
C3	Altura total - Techo extraalto	2543 - 2619
D	Distancia entre ejes	3750
E	Trocha - Delante	1737 - 1757
E	Trocha - Trasera	1710 - 1720

# Especificaciones técnicas

## Dimensiones del equipo de remolque

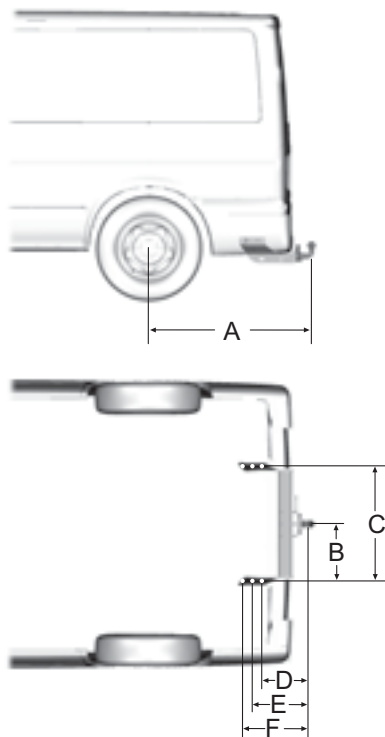

Ref.	Descripción de dimensiones	Dimensión en mm
A	Centro de la rueda - extremo de la bola de remolque (bastidor estándar)	1140
A	Centro de la rueda - extremo de la bola de remolque (bastidor largo)	1863
B	Centro de la bola de remolque - larguero	416

## Especificaciones técnicas

<b>Ref.</b>	<b>Descripción de dimensiones</b>	<b>Dimensión en mm</b>
C	Lado interior del larguero	832
D	Centro de la bola de remolque - centro del primer punto de sujeción	334
E	Centro de la bola de remolque - centro del segundo punto de sujeción	403,5
F	Centro de la bola de remolque - centro del tercer punto de sujeción	473

# Índice

## A

A/A .....	62
Abs .....	83
Acerca de este manual.....	7
Activación del inmovilizador electrónico .....	24
Airbag .....	13
Alarma .....	25
Apertura y cierre del capó.....	107
Apoya cabezas .....	70
Arranque del motor .....	75
Asientos calefactados .....	70
Asientos delanteros .....	66
Asientos infantiles .....	121
Asientos traseros.....	68

## B

Bloqueo y desbloqueo de puertas..	11
-----------------------------------	----

## C

Caja de cambios manual .....	82
Calidad del combustible - Diesel ....	79
Cambio de bombillas .....	37
Cambio de la batería del vehículo.	120
Cambio de las escobillas de los limpiavientos .....	31
Cambio de una rueda .....	127
Catalizador	80
Cenicero .....	72
Cinturones de seguridad .....	14
Climatización manual .....	63
Compartimentos guarda objetos ...	73
Comprobación del aceite del motor .....	112
Comprobación del indicador de servicio del filtro de combustible.	115

Comprobación del líquido de frenos y embrague.....	113
Comprobación del líquido de la dirección asistida.....	113
Comprobación del líquido lavalunetas.....	115
Comprobación del refrigerante del motor .....	112
Conducción con remolque.....	93
Consumo de combustible .....	56
Control de la iluminación .....	33
Control por voz .....	28
Cuidado de los neumáticos.....	135

## D

Datos del motor .....	139
Datos técnicos de alineación.....	143
Datos técnicos de la transmisión...	141
Datos técnicos del sistema de a/a .....	141
Datos técnicos del sistema de carga.....	141
Desactivación del airbag del acompañante .....	17
Desconexión del motor.....	78
Dimensiones del vehículo.....	144

## E

Encendedor.....	71
Enchufes auxiliares.....	72

## F

Faros antiniebla traseros .....	35
Faros automáticos .....	34
Filtro de partículas diesel (dpf) .....	77
Forma correcta de sentarse .....	66
Freno de estacionamiento .....	83
Fusibles.....	95

# Índice

## G

Glosario de símbolos .....	7
Guía rápida .....	8

## I

Indicadores .....	48
Información general sobre radio frecuencias .....	18
Intermitentes .....	35
Interruptor de encendido .....	75

## L

Lavaparabrisas .....	30
Levanta cristales eléctricos .....	46
Limpiaparabrisas .....	29
Limpieza del exterior del vehículo .....	117
Limpieza del interior del vehículo .....	117
Llaves codificadas .....	24
Luces de aviso y de control .....	50
Luces de emergencia .....	35
Luces de estribo .....	37
Luces interiores .....	43
Luneta y retrovisores térmicos .....	65

## M

Mando del sistema de audio .....	27
Mensajes informativos .....	57

## N

Nivelación de los faros .....	35
Número de identificación del vehículo (vin) .....	138

## P

Pequeñas reparaciones de la pintura .....	118
Pesos del vehículo .....	142
Placa de identificación del vehículo .....	138
Portatickets .....	71
Posavasos .....	72
Presión de los neumáticos .....	137
Programa electrónico de estabilidad (esp) .....	84
Programación del mando a distancia .....	18
Puerto usb .....	74
Puntos de conexión de batería .....	120
Puntos de remolcaje .....	105

## R

Recinto del motor - 2.2l duratorq-tdci (puma) diesel .....	108
Recinto del motor - 2.4l duratorq-tdci (puma) diesel .....	110
Reloj .....	71
Repostaje .....	81
Retrovisores exteriores .....	46
Rodaje .....	94

## S

Seguros para niños .....	126
Señales acústicas de aviso e indicadores .....	54
Separador de agua del filtro de combustible - vaciado .....	114
Soportes de fijación de carga .....	90
Sujetabotellas .....	74

## T

Tapa del depósito de combustible.80

Toma de entrada auxiliar(aux in) .....74

## U

Uso de cables de puenteo .....119

Uso de cadenas antideslizantes ...136

Uso de neumáticos de invierno ....136

Uso del control de estabilidad.....85

Uso del control de tracción .....86

Uso del control de velocidad.....87

## V

Varilla del nivel del aceite del  
motor - 2.2l duratorq -tdci  
(puma) diesel .....111

Varilla del nivel del aceite del  
motor - 2.4l duratorq -tdci  
(puma) diesel .....111

Ventanillas derivabrisas traseras .....47

Ventanillas deslizantes .....47

## Información para la estación de servicio

<b>Combustible a utilizar</b>	
Vehículos con motor Diesel	Se recomienda Gas-oil de alta calidad
<b>Capacidad del depósito de combustible</b>	
Vehículos con motor Diesel	80L (normal) - 103L (aumentada)
<b>Capacidad del sistema de lubricación del motor (filtro de aceite incluido)</b>	
2.2 Duratorq TDCi (Puma) - Diesel	6,2 L
2.4 Duratorq TDCi (Puma) - Diesel	6,9 L
<b>Capacidad del sistema de refrigeración del motor</b>	
Duratorq TDCi (Puma) - Diesel	10 L a 13 L (según equipamiento)
<b>Capacidad del lubricante de caja de velocidades</b>	
MT 82 - Manual	2,3 L
<b>Capacidad del líquido de freno y embrague</b>	
Todos los modelos	Llenar hasta la marca MAX
<b>Capacidad del sistema lavacristales</b>	
Todos los modelos	Llene según sea necesario













